

SIMPLY CLEVER



Škoda Octavia II Combi

Montážní návod
Montageanleitung
Fitting instructions
Instrucciones de montaje
Istruzioni di montaggio
Monteringsanvisning
Montageaanwijzing
Instrukcja montażowa
Montážny návod

Dělicí mříž Trenngitter Trunk grille

Objednací číslo/ Bestellnummer/ Order Number

DMM 620 001

ŠkodaOriginální příslušenství

ŠkodaOriginal Zubehör

ŠkodaGenuine Accessories

1

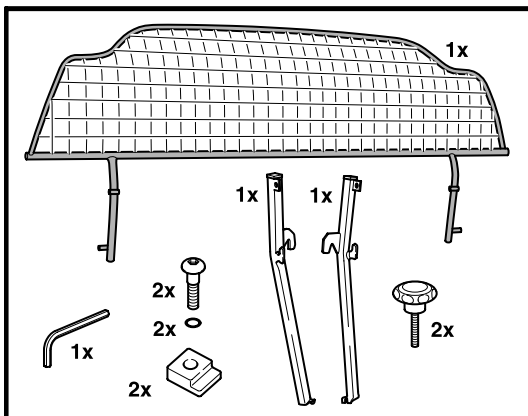

2

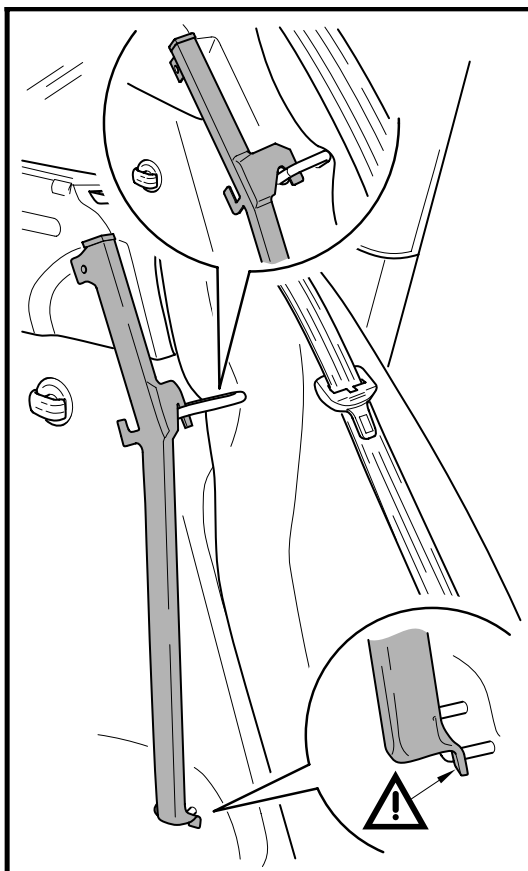

3

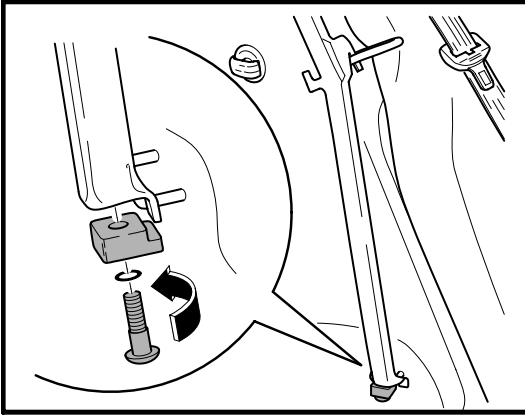

4

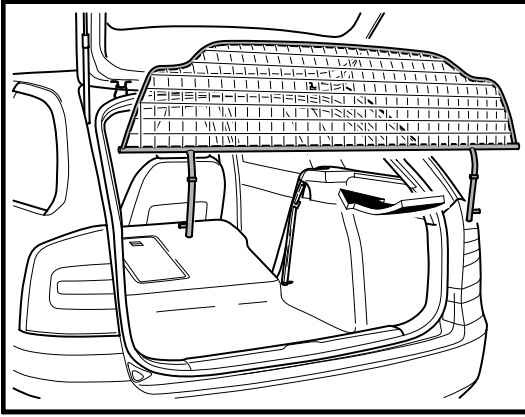

5

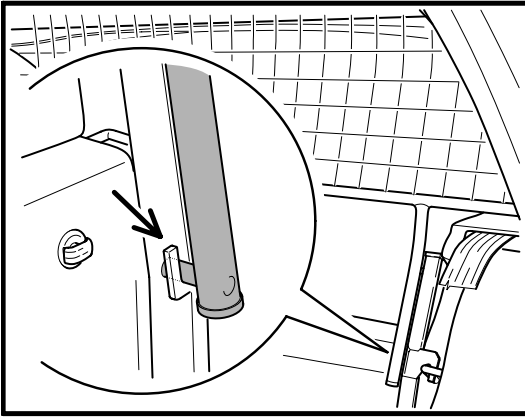

6

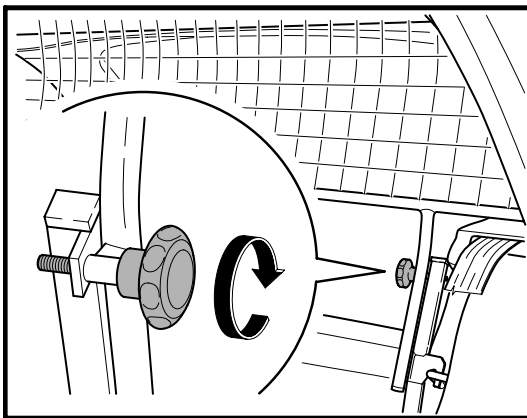

DĚLÍCÍ MŘÍŽ

Vážený zákazníku!

Dělící mříž obj. číslo DMM 620 001 je určena pro vozy Škoda Octavia II Combi (k montáži za zadní sedadla nad hlavové opěrky). Před montáží dělící mříže si pečlivě přečtěte tento návod. V případě jakýchkoliv nejasností kontaktujte autorizovaného prodejce Škoda Auto.

CZ

Montáž

- Pokud je Váš vůz vybaven síťovou mezistěnou nebo mezipodlahou je nutné je před montáží demontovat.
- Sklopte opěry zadních sedadel, síťovou mezistěnu odjistěte a vytáhněte. Demontujte úchyty (pro síťovou mezistěnu) na opěrách zadních sedadel.
- Mezipodlahu odjistěte, složte a vysuňte z ližin.
- Vyjměte kryt zavazadlového prostoru a odkládací schránku za zadními opěrami (je-li ve výbavě vozu).
- Dělící mříž namontujte dle obrázků. Dbejte na správné rozlišení podpěr pro levou a pravou stranu vozu a na jejich správné uchycení.
- Po skončení montáže vždy zkontrolujte je-li mříž správně a pevně uchycena.

Upozornění

Po namontování dělící mříže již nelze zpět montovat síťovou mezistěnu.

Mezipodlahu po namontování dělící mříže nasuňte zpět na ližiny a zafixujte upevňovacími čepy.

Vložte zpět odkládací schránku (je-li ve výbavě vozu) a kryt zavazadlového prostoru.

TRENGITTER

Sehr geehrter Kunde!

Das Trenngitter Bestell-Nr. DMM 620 001 ist für den Škoda Octavia II Combi (für die Montage hinter der Rücksitzbank über den Kopfstützen) vorgesehen. Lesen Sie vor der Montage des Trenngitters diese Anleitung sorgfältig durch.

Bei Unklarheiten wenden Sie sich an einen ŠkodaAuto-Betrieb.

Montage

- Ist Ihr Fahrzeug mit einer Netz-Trennwand oder einem Zwischenboden ausgestattet, sind diese vor der Montage des Trenngitters unbedingt zu demontieren.
- Rücksitzlehnen umklappen, Netz-Trennwand entriegeln und herausziehen. Aufnahmen (für die Netz-Trennwand) an den Rücksitzlehnen demontieren.
- Zwischenboden entriegeln, zusammenfallen und von den Schienen herausschieben.
- Gepäckraumabdeckung und Ablagebox hinter den Rücksitzlehnen (falls vorhanden) herausnehmen.
- Trenngitter laut Abbildungen montieren. Auf richtige Unterscheidung der Stützen für die rechte und linke Fahrzeugseite und auf ihre Anbringung achten.
- Nach der Montage immer prüfen, ob das Trenngitter richtig und fest angebracht ist.

Hinweis

Nach dem Einbau des Trenngitters kann die Netz-Trennwand nicht mehr eingebaut werden.

Zwischenboden nach dem Einbau des Trenngitters wieder auf die Schienen aufschieben und mit Befestigungsbolzen fixieren.

Ablagebox (falls vorhanden) und Gepäckraumabdeckung wieder einbauen.

DE

TRUNK GRILLE

Dear Customer:

The trunk grille, ordering No. DMM 620 001, is intended for vehicles Škoda Octavia II Combi (for installation behind the rear seats, above head rests). Before the installation of the trunk grille, first read this manual carefully. If anything is not clear to you, contact an authorised dealer of Škoda Auto.

GB

Mounting

- If your vehicle is equipped with a rack partition or with an intermediate floor, these must be dismantled first before the installation.
- Recline the supports of rear seats, unlock the rack partition and take it out. Dismount the clips (for the rack partition) on the supports of rear seats.
- Unlock the intermediate floor, fold it and slip it out of the skids.
- Take out the cover of the luggage compartment and the storage box behind rear supports (if included in the equipment of the car).
- Mount the trunk grille according to the figures. Be sure to distinguish among the supports for the L.H. and R.H. sides of the vehicle and pay attention to their proper fastening.
- After finishing the installation, check always whether the grille is fastened properly and reliably.

Advice

Once the trunk grille has been installed, it is not possible to mount the rack partition back.

After having installed the trunk grille, fit the intermediate floor back upon the skids and fix it with fastening pins.

Put the storage box (if included in the equipment of the car) and the cover of the luggage compartment back to their places.

PARRILLA SEPARADORA

Estimado cliente:

La parrilla separadora, No. de pedido DMM 620 001, está destinada para los vehículos Škoda Octavia II Combi (para el montaje detrás de asientos traseros, encima de los apoyacabezas). Antes de instalar la parrilla separadora, lea estas instrucciones atentamente. En caso de que cualquier cosa no le resulta clara, contacte un vendedor autorizado de Škoda Auto.

ES

Montaje

- Si su vehículo está provisto con un tabique enrejado o con una plataforma intercalada, es menester desmontarlos antes de la instalación.
- Replegar los apoyos de asientos traseros, soltar el tabique enrejado y sacarlo. Desmontar las grapas (para el tabique enrejado) en los apoyos de asientos traseros.
- Soltar la plataforma intercalada, plegarla y sacarla desde los trineos.
- Sacar la cubierta del maletero así como el cajón de almacenaje detrás de los apoyos traseros (si va incluido en el equipo del coche).
- Montar la parrilla separadora conforme a los cuadros. Cuidado en distinguir los apoyos para el lado izquierdo y el lado derecho del vehículo, y en fijarlos debidamente.
- Una vez terminado el montaje, comprobar siempre si la parrilla está sujeta correctamente y en fijo.

Advertencias

Una vez instalada la parrilla separadora, ya no es posible montar el tabique enrejado de nuevo.

Después de haber instalado la parrilla separadora, insertar la plataforma intercalada en sus trineos de nuevo, fijándola con pernos de sujeción.

Devolver el cajón de almacenaje (si va incluido en el equipo del coche) y la cubierta del maletero a sus lugares.

GRILLE DE SEPARATION

Cher client,

La grille de séparation, numéro de commande DMM 620 001, est réservée aux véhicules Škoda Octavia II Combi (à un montage derrière les sièges arrière au-dessus des appui-têtes). Avant un montage de la grille de séparation, lisez attentivement ces instructions. Si vous ne comprenez pas tout parfaitement, contactez un vendeur autorisé de Škoda Auto.

Montage

- Dans le cas où votre véhicule est équipé avec un filet de séparation ou un plancher intermédiaire, il est nécessaire de les démonter avant le montage.
- Basculez les sièges arrière, débloquez et retirez le filet de séparation. Démontez les fixations (pour le filet de séparation) sur les sièges arrière.
- Débloquez le plancher intermédiaire, et sortez-le du guidage.
- Sortez le couvercle de coffre et la boîte à gants derrière les sièges arrière (si elle appartient à l'équipement du véhicule).
- Montez la grille de séparation conformément aux figures. Respectez une bonne différenciation entre les supports pour le côté gauche/droit, et ayez soin de leur bonne fixation.
- Le montage fini, contrôlez chaque fois si la grille est fixée correctement et solidement.

Avertissement

La grille de séparation une fois montée, il n'est plus possible de remonter le filet de séparation.

La grille de séparation montée, remettez le plancher intermédiaire dans le guidage, et fixez-le à l'aide des goujons de fixation.

Remettez la boîte à gants (si elle appartient à l'équipement du véhicule) et le couvercle de coffre.

FR

GRIGLIA DIVISORIA

Spettabile cliente!

La griglia divisoria, numero d'ordinazione DMM 620 001, è destinata per le vetture Škoda Octavia II Combi (per il montaggio dietro i sedili posteriori, sopra l'appoggiatesta). Prima del montaggio della griglia divisoria leggete attentamente queste istruzioni. In caso di qualsiasi dubbio, contattate il venditore autorizzato Škoda Auto.

Montaggio

- Nel caso che la vostra vettura è attrezzata con la parete divisoria di rete oppure con il pavimento intermedio, è necessario smontarle prima di procedere al montaggio.
- Ribaltate gli schienali, allentate la parete divisoria di rete ed estraete. Smontate gli infissi (per la parete divisoria di rete) sugli schienali dei sedili posteriori.
- Allentate il pavimento intermedio, piegatelo e fatelo uscire dai listelli.
- Estraete la copertura del vano portabagagli e la cassetta portaoggetti, dietro i schienali posteriori (se è di dotazione nella vettura).
- Montate la griglia divisoria, conforme ai disegni. Rispettate la distinzione corretta degli appoggi per il lato sinistro e destro della vettura e loro fissaggio corretto.
- Controllate sempre, dopo l'ultimazione del montaggio, se la griglia è fissata nel modo corretto e stabile.

Avvertimento

Dopo il montaggio della griglia divisoria non è possibile più, rimontare al suo posto la parete divisoria di rete.

Dopo il montaggio della griglia divisoria, infilate di nuovo il pavimento intermedio sui listelli e, fissatelo tramite i perni di fissaggio.

Inserite al suo posto la cassetta portaoggetti (se è di dotazione nella vettura) e la copertura del vano portabagagli.

UPPDELNINGSGALLER

Kära kunden!

Uppdelningsgaller beställningsnummer DMM 620 001 är avsett för fordon Škoda Octavia II Combi (för montering bakom baksäten ovanför huvudstöd). Läs noggrant denna bruksanvisning före montering av uppdelningsgallret. Om inte allting skall vara helt klart för dig, kontakta auktoriserad återförsäljare Škoda Auto.

Montering

- Om ditt fordon har en nätmellanvägg eller mellangolv, måste du nedmontera dem före monteringen.
- Fäll ned stöd av bakre säten, säkra av och dra ut nätmellanväggen. Montera ned fäste (för nätmellanvägg) på stöd av bakre säten.
- Säkra av, lägg ned och skjut ut mellangolvet från spår.
- Ta ut skydd av bagageutrymme och avläggningsbox bakom bakre stöd (om den finns i fordonets utrustning).
- Montera uppdelningsgallret enligt bilder. Se till rätt urskiljning av stöd för fordonets vänster och höger sida och deras rätt fastsättning.
- Kontrollera alltid efter monteringen att gallret är rätt och ordentligt fastsatt.

SV

Varning

Efter montering av uppdelningsgallret kan man inte längre montera nätmellanväggen igen.

Skjut mellangolvet efter monteringen av uppdelningsgallret tillbaka på spår och fixera med fastsättningspluggar.

Lägg avläggningsboxen igen (om den finns i fordonets utrustning) samt skydd av bagageutrymmet.

HONDENREK

Geachte klant!

Hondenrek bestelnummer DMM 620 001 is voor voertuigen Škoda Octavia II Combi bestemd (voor de montage achter de achterbank boven de hoofdsteun). Voor u de hondenrek gaat installeren, lees voorzichtig deze instructies. Contacteer in geval van onduidelijkheden een erkende dealer van Škoda Auto.

Montage

- Als uw wagen van een tussennet of een tussenvloer is voorzien, moeten deze voor de montage worden gedemonteerd.
- Klap de rugleuning van de achterbank neer, haal het tussennet af en uit. Demonteer bevestigingen (voor het tussennet) aan de rugleuningen van de achterbank.
- Haal de tussenvloer af, klap die op en schuif die van de glijders uit.
- Haal het scherm van de bagageruimte uit, alsook het opbergvakje achter de rugleuningen (indien bij de inrichting van de wagen).
- Installeer het hondenrek volgens de tekeningen. Zorg er goed voor dat de steunen voor de linker- en rechterkant van de wagen niet worden verwisseld en juist worden vastgezet.
- Controleer na de voltooiing van de montage altijd of het rek juist en vast is gezet.

Waarschuwing

Na het vastzetten van het hondenrek kan het tussennet niet meer teruggezet worden.

Schuif de tussenvloer na het vastzetten van het hondenrek terug op de glijders en fixeer deze met behulp van bevestigingspennen.

Zet het opbergvakje terug (indien in de inrichting van de wagen), alsook het scherm van de bagageruimte.

KRATKA ODDZIELAJĄCA

Drogi kliente!

Kratka oddzielająca nr zamówienia DMM 620 001 jest przeznaczona do pojazdów Škoda Octavia II Combi (do montażu za tylnymi siedzeniami nad zagłówkami). Przed montażem kratki oddzielającej przeczytaj uważnie niniejszą instrukcję. W razie jakichkolwiek niejasności zwróć się do autoryzowanego sprzedawcy Škoda Auto.

Montaż

- Jeżeli Twój samochód jest wyposażony w przegrodę siatkową lub dodatkową podłogę, przed montażem konieczne jest ich zdemontowanie.
- Odchyl oparcia tylnych siedzeń, przegrodę siatkową odbezpiecz i wyciągnij. Zdemonstuj uchwyty (przegrody siatkowej) na podporach siedzeń tylnych.
- Odbezpiecz dodatkową podłogę, złóż ją i wysuń z prowadnic.
- Wyjmij półkę z bagażnika oraz schowek za podporami tylnymi (o ile jest w wyposażeniu pojazdu).
- Zamontuj kratkę oddzielającą według rysunków. Dbaj o prawidłowe rozróżnienie podpór na lewą i prawą stronę pojazdu oraz ich prawidłowe umocowanie.
- Po dokończeniu montażu zawsze skontroluj, czy kratka jest prawidłowo i mocno umocowana.

Uwaga

Po zamontowanie kratki oddzielającej już nie można z powrotem zamontować przegrody siatkowej.

Dodatkową podłogę po zamontowaniu kratki oddzielającej nasuń z powrotem na prowadnice i zablokuj czopami.

Włóż z powrotem schowek (o ile jest w wyposażeniu pojazdu) i półkę bagażnika.

DELIACA MREŽA

Vážený zákazník!

Deliaca mreža obj. číslo DMM 620 001 je určená pre vozidlá Škoda Octavia II Combi (k montáži za zadné sedadlá nad hlavové opierky). Pred montážou deliacej mreže si starostlivo prečítajte tento návod. V prípade akýchkoľvek nejasností kontaktujte autorizovaného predajcu Škoda Auto.

Montáž

- Pokiaľ je Vaše vozidlo vybavené sieťovou medzistenou alebo medzipodlahou, je nutné ich pred montážou demontovať.
- Sklopte opierky zadných sedadiel, sieťovú medzistenu odistite a vyťahnite. Demontujte úchyty (pre sieťovú medzistenu) na opierkach zadných sedadiel.
- Medzipodlahu odistite, zložte a vysuňte z lyžín.
- Vyberte kryt batožinového priestoru a odkladaciu schránku za zadnými opierkami (ak je vo výbave vozidla).
- Deliacu mrežu namontujte podľa obrázkov. Dbajte na správne rozlíšenie podpier pre ľavú a pravú stranu vozidla a na ich správne uchytenie.
- Po skončení montáže vždy skontrolujte, či je mreža správne a pevne uchytená.

SK

Upozornenie

Po namontovaní deliacej mreže už nemožno späť montovať sieťovú medzistenu.

Medzipodlahu po namontovaní deliacej mreže nasuňte späť na lyžiny a zafixujte upevňovacími čapmi.

Vložte späť odkladaciu schránku (ak je vo výbave vozidla) a kryt batožinového priestoru.



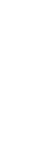

- CZ -

Tento výrobek je shodný s typem schváleným Ministerstvem dopravy České republiky pod číslem schválení ATEST BSD č.1426.

Informace o technických údajích, konstrukci, vybavení, materiálech, zárukách a vnějším vzhledu se vztahují na období zadávání montážního návodu do tisku.

Výrobce si vyhrazuje právo změny (včetně změny technických parametrů se změnami jednotlivých modelových opatření).

- DE -

Informationen über technische Angaben, Konstruktion, Ausrüstung, Werkstoffe, Garantien und äußerliches Aussehen beziehen sich auf den Zeitraum, in dem die Montageanleitung in Druck gegeben wurde. Der Hersteller behält sich das Änderungsrecht vor (samt Änderungen der technischen Parameter mit Änderungen einzelner Modellmaßnahmen).

- GB -

The information on the technical data, design, equipment, materials, guarantees and outside appearance refer to the period when the mounting instructions are sent to print. The manufacturer reserves the right to changes (including the change in technical parameters with reference to the individual model measures).

- ES -

Las informaciones sobre los datos técnicos, la construcción, el equipo, los materiales, la garantía y el aspecto son válidas para el período en que la instrucción de montaje es mandada a imprimir. El fabricante se reserva el derecho de cambiar (incluyendo el cambio de los parámetros técnicos con los cambios de las distintas medidas modelo).

- FR -

Les informations sur les données techniques, de construction, d'équipement, de matériaux, de garanties et sur l'aspect concernent la période de mise sous presse des instructions de montage. Le fabricant se réserve le droit de modification (incluant les modifications des paramètres techniques avec des modifications particulières des mesures de modelage).

- IT -

Informazioni dei dati tecnici, costruzione, corredo, materiali, garanzie e l'aspetto esterno riguardano il periodo, quando l'istruzione per il montaggio sono stati dati alle stampe. Il produttore si riserva il diritto di eseguire le modifiche (compreso la modifica dei parametri tecnici riguardanti la modifiche dei modelli).

- SV -

Upplysningarna om tekniska data, konstruktion, utrustning, materialier, garantier, och om yttre utseendet, gäller tidrymden då montageanledningen givits i uppdrag för tryckning. Producenten förbehåller sig rätten till förändringar (inkl. modifiering av tekniska parametrar samman med ändringar av enskilda modellåtgärder).

- NL -

Informaties over de technische gegevens, constructie, uitrusting, materialen, garanties en het uiterlijk hebben betrekking op de periode wanneer de montageaanwijzing in druk wordt gegeven. De fabrikant behoudt zich het recht van de wijziging voor (inclusief wijziging van de technische parameters met de wijzigingen van de afzonderlijke modelvoorzieningen).

- PL -

Informacje o danych technicznych, konstrukcji, wyposażeniu, materiałach, gwarancjach i wyglądzie zewnętrznym odnoszą się do okresu zlecenia instrukcji montażowej do druku. Producent zastrzega sobie prawo zmiany (włącznie ze zmianą parametrów technicznych ze zmianami poszczególnych modelowych posunięć).

- SK -

Informácie o technických údajoch, konštrukcii, vybavení, materiáloch, zárukách a vonkajšom vzhľade sa vzťahujú na obdobie zadávania montážneho návodu do tlače. Výrobca si vyhradzuje právo zmeny (vrátane zmeny technických parametrov so zmenami jednotlivých modelových opatrení).

Nr. DMM 620 001/10. 2004

