

TRUNK GRILLE

DĚLICÍ MŘÍŽ
TRENNGITTER



ŠKODA
SIMPLY CLEVER

Fitting instructions/ Montážní návod/ Montageanleitung

Order Number/ Objednací číslo/ Bestellnummer

658 017 221A

KAMIQ (NW4)

Notes to the text / Poznámky k textu/ Anmerkungen zum Text



Caution.

Texts with this symbol warn against the risk of injury of the person performing the assembly, or to potential risk of damage to the vehicle if the operation is performed improperly.

Pozor.

Texty s tímto symbolem upozorňují na možnost poranění osoby provádějící montáž popř. možnost poškození vozu při neopatrném provedení operace.

Achtung.

Texte mit diesem Symbol weisen auf Verletzungsgefahren bei Personen oder auf eventuelle Beschädigungen des Wagens bei unachtsamer Durchführung der Operation hin.



Attention.

Texts with this symbol contain instructions emphasizing accuracy of performance of particular operation.

Upozornění.

Texty s tímto symbolem obsahují pokyny s důrazem na přesnost provedení dané operace.

Hinweis.

Texte mit diesem Symbol enthalten Hinweise auf die Ausführungsgenauigkeit der jeweiligen Operation.

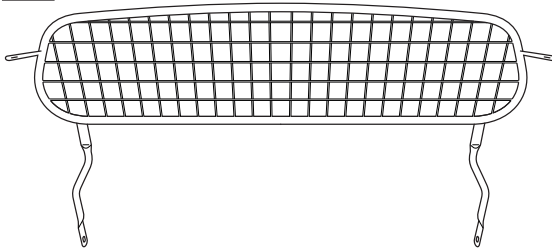
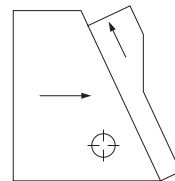
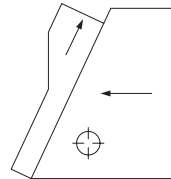
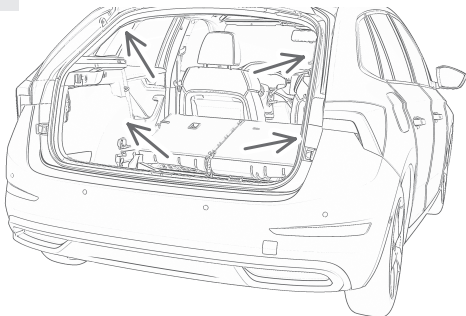
1**658 017 221A****A****Left
Levá
Links****H****B** 4x**C** 2x**D** 2x**J** right
pravá
rechts**E** 2x**F** 2x**G** 2x**2**

Make preparations for attaching the grille partition (drilling holes and riveting nuts) (see arrow) in the same way on both sides of the vehicle.

Příprava pro uchycení dělicí mříže (vyvrtání otvorů a nanýtování matic) -šipky- proveďte na obou stranách vozu stejným způsobem.

Die Vorbereitung für die Befestigung des Trenngitters (Herstellen von Bohrungen und Einnieten der Muttern) -Pfeile- auf beiden Fahrzeugseiten auf die gleiche Weise durchführen.

3

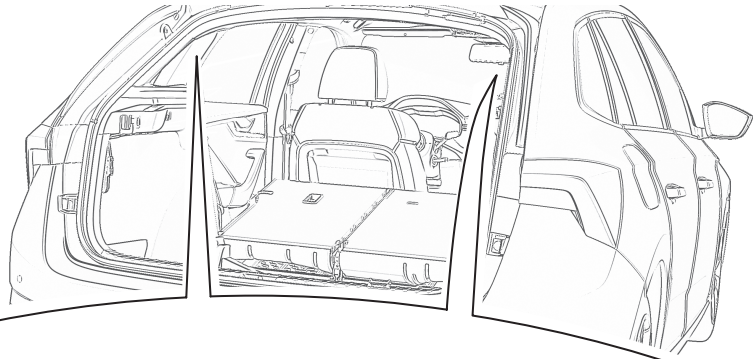

! see text
viz text
siehe Text

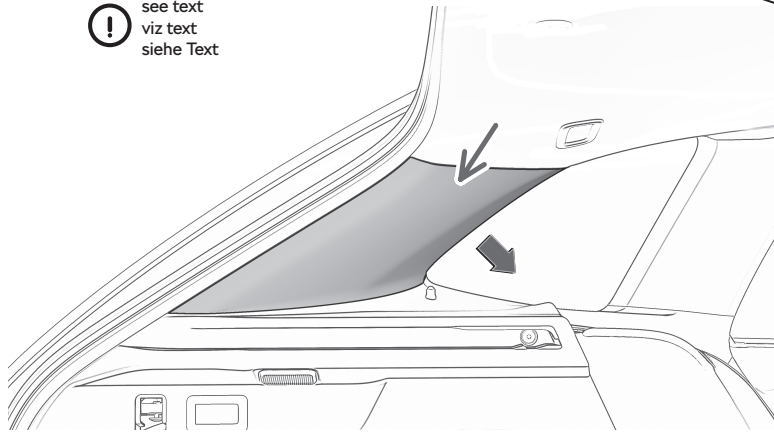

4

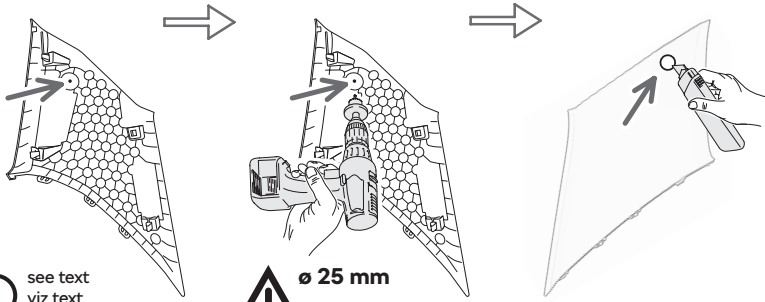

! see text
viz text
siehe Text

! ø 25 mm

5

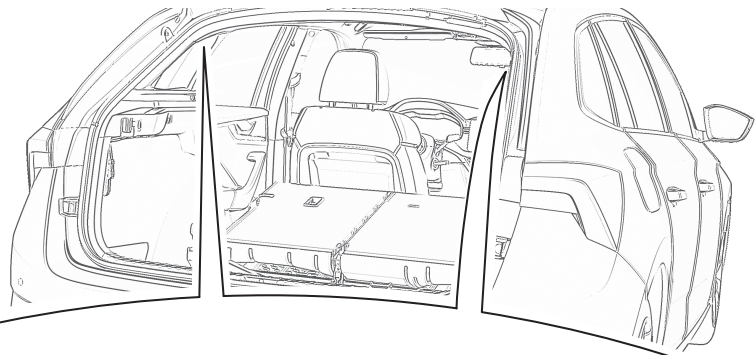

! see text
viz text
siehe Text

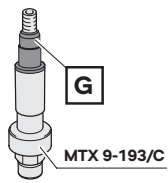

6

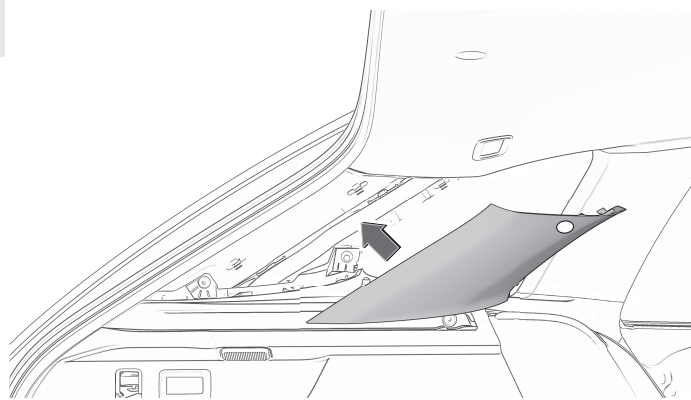

7

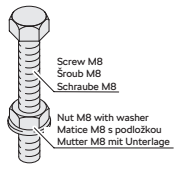
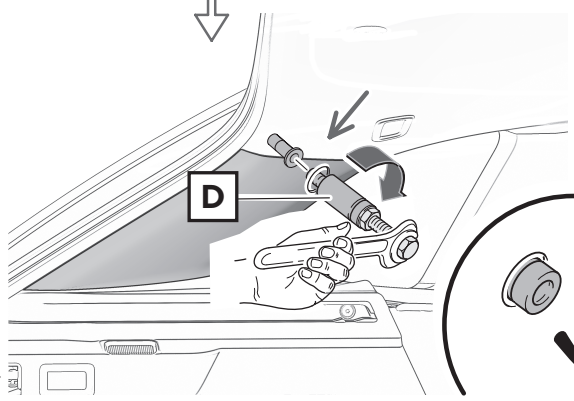
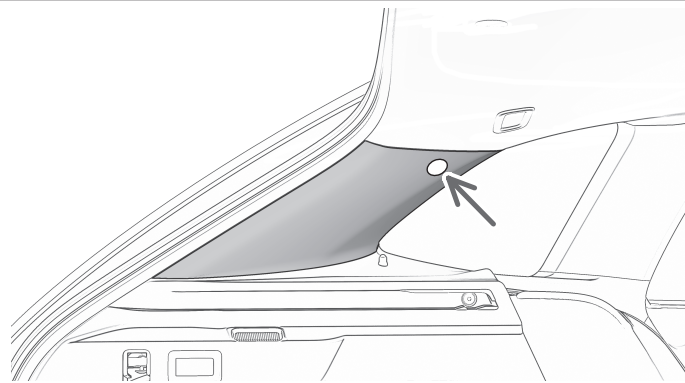

8

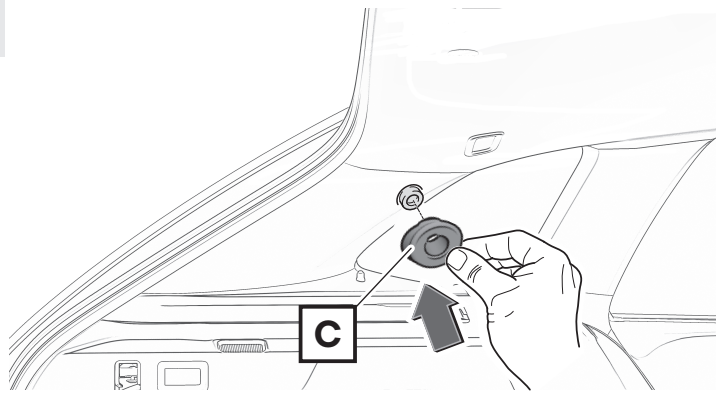

9

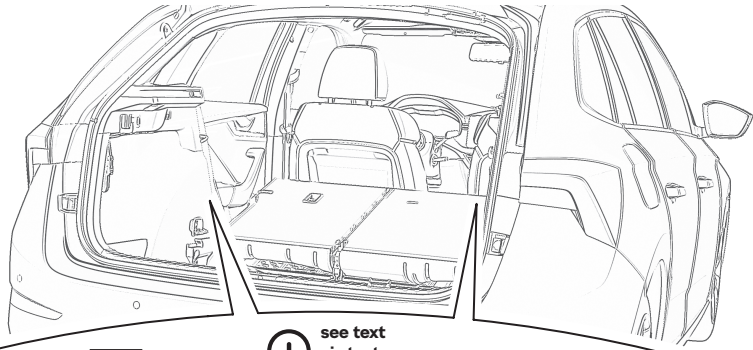

1.

! see text
viz text
siehe Text

2.

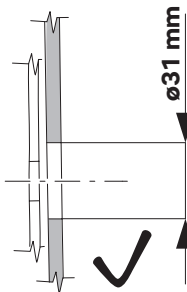
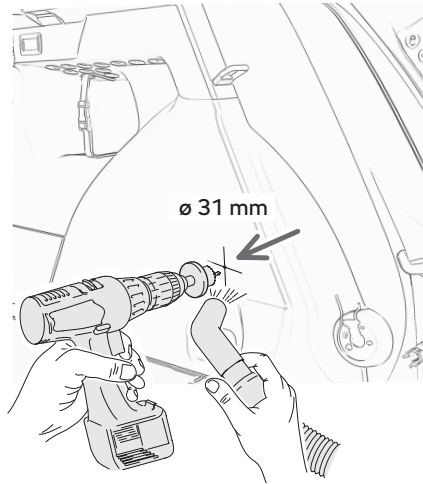
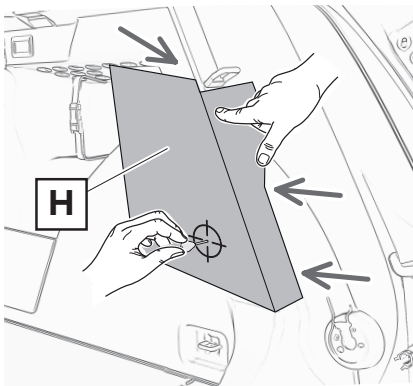

Only drill the side luggage compartment lining.

Vrtejte pouze do bočního panelu obložení zavazadlového prostoru !

Nur in die seitliche Kofferraumverkleidung bohren!

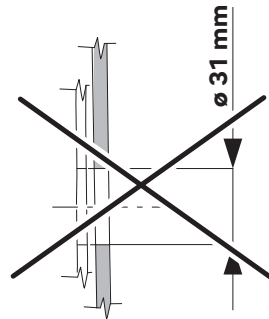

10



see text
viz text
siehe Text

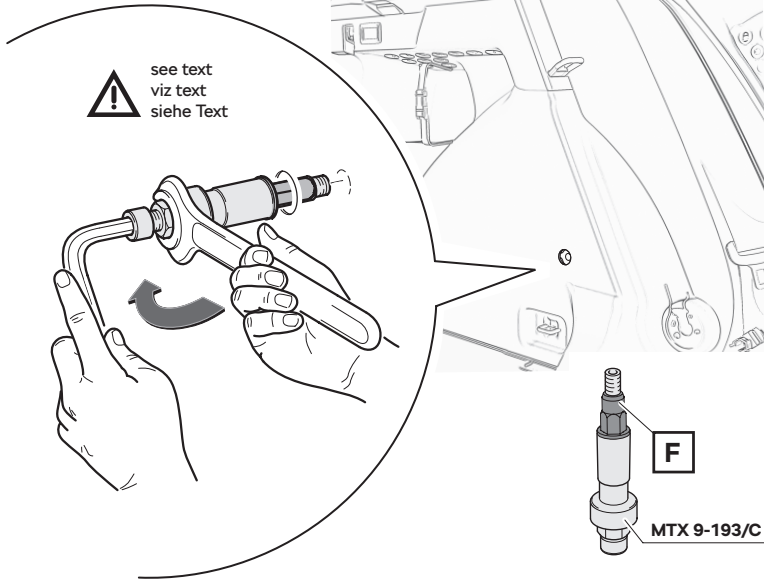

11

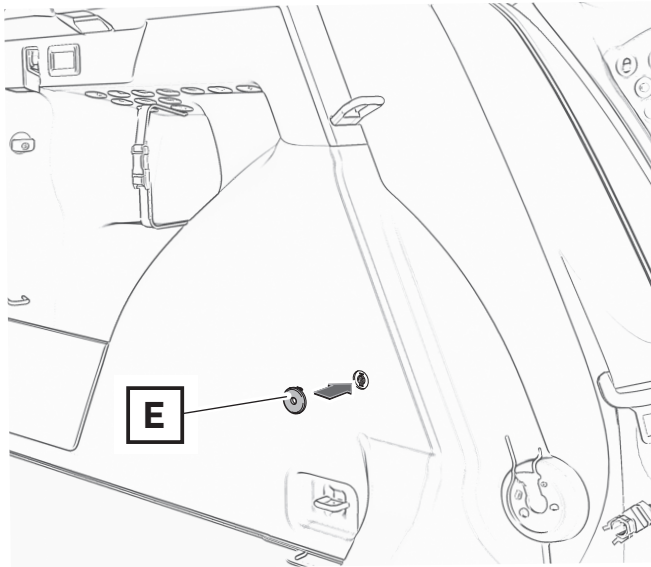

12

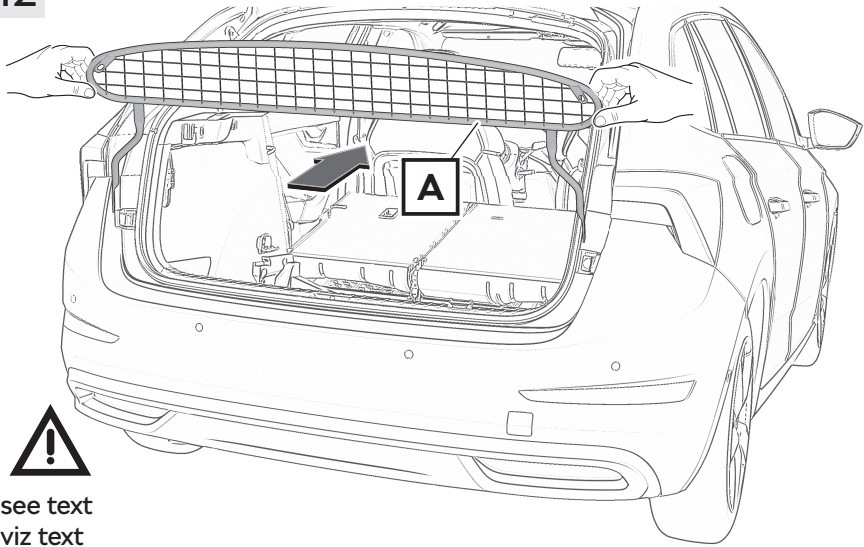

see text
viz text
siehe Text

13

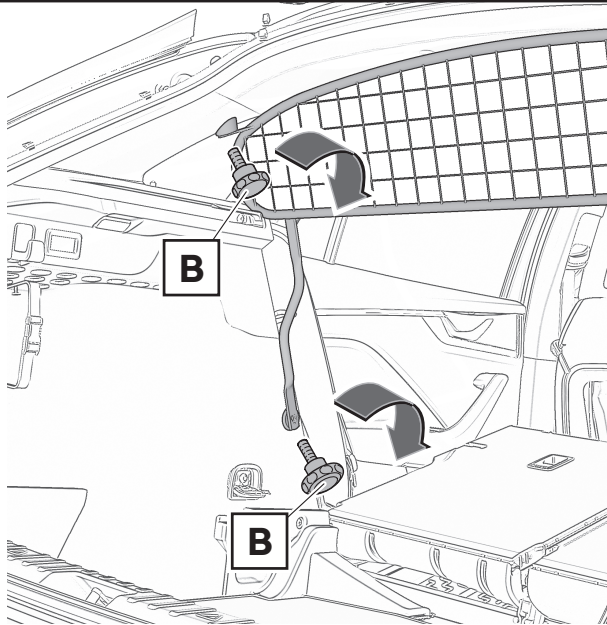

14

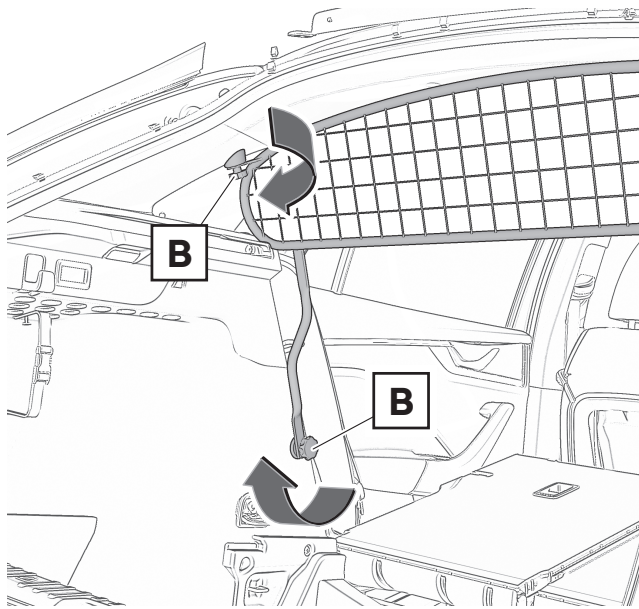

15

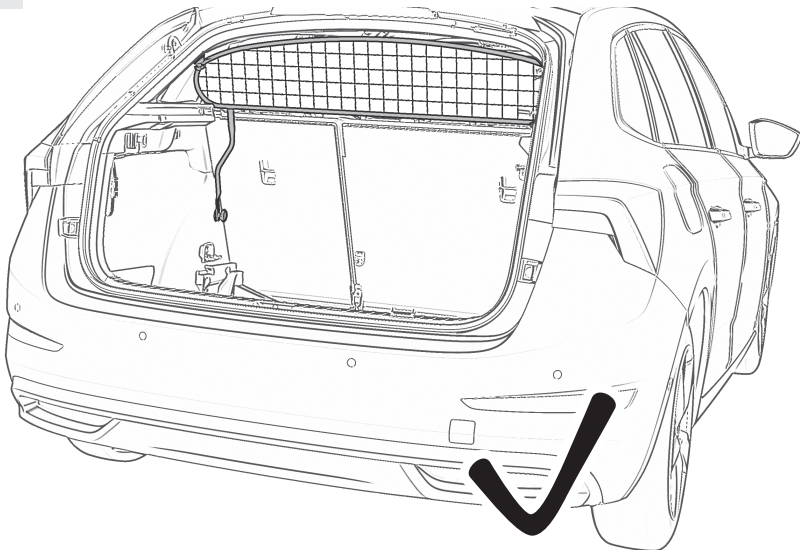

Trunk grille

The accessories are intended for professional fitting. ŠKODA AUTO recommends that they are fitted by a contractual partner.

Component index for the trunk grille set (fig. 1)

Component	Quantity	Item
Trunk grille	1	A
M8 bolt	4	B
Cover cap (for fitting onto the D-pillar trim)	2	C
Adapter	2	D
Cover cap (for fitting into the luggage compartment lining)	2	E
M8 rivet nut (hex)	2	F
M8 rivet nut	2	G
Template (left-hand, for marking where the hole is to be drilled in the luggage compartment lining)	1	H
Template (right-hand, for marking where the hole is to be drilled in the luggage compartment lining)	1	J
Fitting instructions	1	

Note:

If the rivet nuts are ever lost, you can order more from the ŠKODA Genuine Accessories catalogue using part number 3T9 071 754.

List of special tools

Hole saw (25 mm diameter) for drilling holes in the D-pillar trim and in the luggage compartment lining (diameter 31 mm).

Riveting tool for riveting rivet nuts (F, G) (in the holes underneath the D-pillar trims and in the holes underneath the luggage compartment lining)

- MTX 9-193/C (or MTX 9-193/A with MTX 9-295 reducer) -

order the tool from the ŠKODA AUTO range.

- 21 mm open-end wrench, no. 10 Allen key.

Tool for screwing in the adapters (D)

- M8 x 50 bolt, M8 nut with washer, 13 mm open-end wrench.

Pin, suction device.

Important fitting information

Remove the luggage compartment cover from the vehicle and fold the rear seat backs forwards.

Fit the trunk grille as shown in the figures in the instructions (see arrows in fig. 2 for where to position the attachment points).

Carry out all the instructions for fitting the grille in the same way on both sides of the vehicle.



Caution: Use the suction device to remove the swarf produced when drilling the holes, and make sure that the vehicle interior is kept clean when fitting the grille.

Fitting procedure

How to create the attachment points for attaching the trunk grille to the D-pillar trim:

Fig. 3-8

- › Remove the D-pillar trim as described in the Repair Manual.
- › At the point you have marked on the D-pillar trim (see arrow), drill a hole with a diameter of 25 mm using the hole saw.



Please note: When drilling the hole, hold the drill at right angles to the D-pillar trim.

- › Use a suitable tool to remove any burring from the hole.

Rivet the rivet nut (G) in the hole underneath the D-pillar trim using the MTX 9-193/C riveting tool as follows:

- › Screw the rivet nut (G) into the riveting tool.
- › Insert the riveting tool with the rivet nut into the hole under the D-pillar trim.
- › Rivet the rivet nut by gradually tightening the nut on the tool.
- › Fully tighten the nut on the tool, otherwise the rivet nut will be loose.
- › Undo the nut and remove the tool.

- › Refit the D-pillar trim as described in the Repair Manual.

Screw in the adapter (D) using the M8 x 50 bolt and M8 nut as follows:

- › Screw the adapter over the washer onto the nut on the M8 bolt.
- › Tighten the nut until it comes into contact with the adapter.
- › Insert the tool with the adapter into the hole in the riveted nut and screw in the adapter.
- › Undo the nut and remove the bolt.

Place the cover cap (C) onto the protruding shaft of the adapter and then press it in.



Please note: Position the cover cap such that it lies completely flat against the D-pillar trim.

Create the attachment point for the trunk grille in the D-pillar trim on the other side of the vehicle in the same way.

How to create the attachment points for attaching the trunk grille to the luggage compartment lining:

Fig. 9-11

- › Carefully position the template (H) to mark where the hole is to be drilled in the left-hand luggage compartment lining, as described on the template.



Please note: Note the difference between the templates (left and right).

- › Use the pin to mark the point where you need to drill.



Please note: When marking where the hole is to be drilled, hold the pin at right angles to the luggage compartment lining; likewise, when drilling the hole, hold the drill at right angles to the luggage compartment lining.

- › Fold the template back, use a suitable felt-tip pen to make the mark on the luggage compartment lining clearer, and then remove the template.
- › Use the hole saw to drill a hole with a diameter of 31 mm.
- › Check the same position for both holes. Using a suitable tool (blade), neaten the hole such that it perfectly lines up with the hole in the panel.



Caution: Only drill the luggage compartment lining. If the hole has been drilled correctly in the lining, it should match up with the hole in the body panel underneath the lining. Make sure that you do not damage the luggage compartment lining in any way.

If the protective coating on the body panel is damaged, a suitable primer, such as Permacron 3255, must be applied to the affected area to prevent it from corroding.

- › The procedure for riveting the rivet nut (F) in the hole in the body panel underneath the luggage compartment lining is the same as for the holes underneath the D-pillar trim.

Insert the cover cap (E) into the holes and press it in.

The procedure for creating the attachment point for the trunk grille in the luggage compartment lining on the right-hand side of the vehicle is the same.

Fig. 12-14

- › Insert the trunk grille (A) into the vehicle's luggage compartment and position it on the prepared attachment points.



Caution: Make sure that you do not damage the D-pillar trim or the luggage compartment lining in any way.

- › Secure the grille in place using the plastic-head screw (B) near the D-pillar trim.
- › Secure the grille in place using the plastic-head screw (B) near the luggage compartment lining.
- › **Fully tighten the screws manually.**

Visually check that the trunk grille is secured correctly. Place the luggage compartment lining in the vehicle. Fold the rear seat backs back into place (fig. 15).

Provide the customer with the following information when returning the vehicle

We recommend using the grille without the luggage compartment cover.

Dělicí mříž

Produkty příslušenství jsou určeny k odborné montáži. ŠKODA AUTO doporučuje provádět montáž u smluvních partnerů.

Sada dělicí mříže obsahuje (obr. 1)

Název dílu	Kusů	Pozice
Dělicí mříž	1	A
Šroub M8	4	B
Krytka (do panelu D-sloupku)	2	C
Mezikus	2	D
Krytka (do obložení zavazadlového prostoru)	2	E
Nýtovací matice M8 (šestihránná)	2	F
Nýtovací matice M8	2	G
Šablona (levá - pro označení otvoru do obložení zavazadlového prostoru)	1	H
Šablona (pravá - pro označení otvoru do obložení zavazadlového prostoru)	1	J
Montážní návod	1	

Poznámka

Pokud dojde ke ztrátě nýtovacích matic, je možné je doobjednat z katalogu ŠKODA Originálního příslušenství pod číslem dílu 3T9 071 754.

Seznam speciálního nářadí

Vykružovací vrták (průměr 25 mm) pro vyvrtání otvorů do panelů D-sloupku a do obložení zavazadlového prostoru (průměr 31 mm).

Přípravek pro nanýtování nýtovacích matic (F, G) (do otvorů pod panely D-sloupků a do otvorů pod obloženími zavazadlového prostoru)

- MTX 9-193/C (popř. MTX 9-193/A s redukcí MTX 9-295) -

přípravek objednejte ze sortimentu firmy ŠKODA AUTO,

- stranový klíč OK 21, imbus klíč č. 10.

Přípravek pro našroubování mezikusů (D)

- šroub M8 x 50, matice M8 s podložkou, stranový klíč OK 13.

Čalounický špendlík, vysavač.

Důležité pokyny k montáži

Vyjměte plato zavazadlového prostoru z vozu a sklopte opěradla zadních sedadel.

Dělicí mříž namontujte dle obrázků v návodu (místa pro umístění upevňovacích bodů viz -šipky- obr. 2).

Všechny pokyny pro namontování dělicí mříže provádějte na obou stranách vozu stejným způsobem.



Pozor. Při operacích vrtání vysávejte vzniklé špony, během montáže udržujte čistotu ve voze.

Postup montáže

CZ

Provedení upevňovacích bodů pro uchycení dělicí mříže v panelu D-sloupku.

Obr. 3 - 8

- › Dle dílenské příručky demontujte panel D-sloupku.
- › Na označeném místě (značce) na panelu D-sloupku -šipka- vyvrtejte otvor o průměru 25 mm, použijte vykrúžovací vrták.



Upozornění. Vrtačku při vrtání otvoru držte v kolmé poloze oproti panelu D-sloupku.

- › Otvor vhodným nástrojem očistěte od otřepů po vrtání.

Nýtovací matici (G) nanýtujte do otvoru pod panelem D-sloupku pomocí nýtovacího přípravku MTX 9-193/C následovně:

- › nýtovací matici (G) našroubujte na nýtovací přípravek,
- › přípravek s nýtovací maticí vložte do otvoru pod panelem D-sloupku,
- › postupným utahováním matice na přípravek nýtovací maticí nanýtujte,
- › maticí na přípravku dotáhněte na doraz, jinak bude nýtovací matice volná,
- › povolte maticí a přípravek vyšroubujte.

- › **Dle dílenské příručky proveďte zpětnou montáž panelu D-sloupku.**

Mezikus (D) našroubujte pomocí šroubu M8 x 50 a matice M8 následujícím způsobem:

- › mezikus našroubujte přes plochu podložku k maticí na šroubu M8,
- › maticí dotáhněte k mezikusu,
- › přípravek s mezikusem vložte do otvoru v nanýtované maticí a mezikus zašroubujte,
- › povolte maticí a šroub vyšroubujte.

Na vyčnívající dílek mezikusu ustavte a potom namáčkněte krytku (C).



Upozornění. Krytku ustavte tak, aby po celé své ploše kopírovala plochu panelu D-sloupku.

Stejným způsobem vytvořte upevňovací bod dělicí mříže v panelu D-sloupku na druhé straně vozu.

Provedení upevňovacích bodů pro uchycení dělicí mříže v obložení zavazadlového prostoru.

Obr. 9 - 11

- › Šablonu (H) pro označení otvoru do levého obložení zavazadlového prostoru ustavte pečlivě dle popisu na šabloně.



Upozornění. Dbejte na správný výběr šablony (levá + pravá).

- › Čalounickým špendlíkem označte místo pro budoucí otvor.



Upozornění. Špendlík při značení otvoru, stejně tak i vrtačku při vrtání otvoru držte v kolmé poloze oproti obložení zavazadlového prostoru.

- › Šablonu odkloňte, označené místo na obložení zavazadlového prostoru zvýrazněte vhodnou fixou a šablonu odstraňte.
- › K vyvrtání otvoru o průměru 31 mm použijte vykružovací vrták.
- › Zkontrolujte vzájemnou polohu obou otvorů. Otvor vhodným nástrojem (nůž) případně upravte, aby byl otvor soustředný s otvorem v plechu.



Pozor. Vrtejte pouze do obložení zavazadlového prostoru. Správně vyvrtaný otvor v obložení by měl být soustředný s otvorem v plechu karoserie pod obložением. Dbejte na to, aby nedošlo k poškození obložení zavazadlového prostoru.

Pokud dojde k poškození ochranné vrstvy plechu karoserie, ošetřete místo proti korozi vhodnou základní barvou např. Permacron 3255.

- › Nanýtování nýtovací matice (F) do otvoru v plechu karoserie pod obložением zavazadlového prostoru proveďte stejným způsobem jako u otvorů pod panelem D-sloupku.

Do otvorů ustavte a potom namáčkněte krytku (E).

Stejným způsobem vytvořte upevňovací bod dělicí mříže v obložení zavazadlového prostoru na pravé straně vozu.

Obr. 12 - 14

- › Vložte dělicí mříž (A) do zavazadlového prostoru vozu a ustavte ji k připraveným upevňovacím bodům.



Pozor. Dbejte na to, aby nedošlo k poškození panelu D-sloupku nebo obložení zavazadlového prostoru.

- › Pomocí šroubů s plastovou hlavou (B) mříž nejprve lehce upevněte v oblasti panelů D-sloupků a poté v oblasti obložení zavazadlového prostoru.
- › Šrouby rukou dotáhněte na doraz.

Zkontrolujte vizuálně správné uchycení dělicí mříže. Vložte do vozu plato zavazadlového prostoru. Opěradla zadních sedadel vraťte zpět do standardní polohy (obr. 15).

Při předání vozu seznamte zákazníka s následujícími pokyny

Doporučujeme používat mříž bez plata zavazadlového prostoru.

Trenngitter

Die Zubehörprodukte sind für eine fachgerechte Montage vorgesehen. ŠKODA AUTO empfiehlt es, die Montage durch Vertragspartner durchzuführen.

Teilverzeichnis des Trenngittersets (Abb. 1)

Teil	Stückzahl	Position
Trenngitter	1	A
Schraube M8	4	B
Blende (in die D-Säulenverkleidung)	2	C
Zwischenstück	2	D
Blende (in die Kofferraumverkleidung)	2	E
Einnietmutter M8 (Sechskant)	2	F
Einnietmutter M8	2	G
Schablone (links - zur Kennzeichnung der Bohrung in der Kofferraumverkleidung)	1	H
Schablone (rechts - zur Kennzeichnung der Bohrung in der Kofferraumverkleidung)	1	J
Montageanleitung	1	

Anmerkung

Sollten die Einnietmuttern einmal abhandenkommen, dann können diese aus dem Katalog ŠKODA Original Zubehör unter der Teilenummer 3T9 071 754 nachbestellt werden.

Liste der Spezialwerkzeuge

Schweißbohrer (Durchmesser 25 mm) für die Herstellung von Bohrungen in den D-Säulenverkleidungen sowie in den Kofferraumverkleidungen (Durchmesser 31 mm).

Nietwerkzeug für das Einnieten von Einnietmuttern (F, G) (in die Bohrungen unter den D-Säulenverkleidungen und in die Bohrungen unter den Kofferraumverkleidungen)

- MTX 9-193/C (ggf. MTX 9-193/A mit Reduktionsstück MTX 9-295) -
das Werkzeug aus dem Sortiment der Firma ŠKODA AUTO bestellen,

- Mausschlüssel SW 21, Inbusschlüssel Nr. 10.

Werkzeug für das Einschrauben der Zwischenstücke (D)

- Schraube M8 x 50, Mutter M8 mit Scheibe, Mausschlüssel SW 13.

Stecknadel, Absaugvorrichtung.

Wichtige Montagehinweise

Die Kofferraumabdeckung aus dem Fahrzeug herausnehmen und die Rücksitzlehnen vorklappen.

Das Trenngitter laut Abbildungen in der Anleitung einbauen (Stellen zum Positionieren der Befestigungspunkte siehe -Pfeile- Abb. 2).

Alle Anweisungen zum Einbauen des Gitters auf beiden Fahrzeugseiten auf die gleiche Weise ausführen.

DE



Achtung. Bei Bohrarbeiten die entstandenen Späne absaugen, während der Montage auf Sauberkeit im Fahrzeug achten.

Montageablauf

DE

Die Herstellung der Befestigungspunkte für die Befestigung des Trenngitters in der D-Säulenverkleidung.

Abb. 3 - 8

- › Die D-Säulenverkleidung gemäß Reparaturleitfaden ausbauen.
- › An der gekennzeichneten Stelle (Markierung) auf der D-Säulenverkleidung -Pfeil- eine Bohrung mit einem Durchmesser von 25 mm herstellen, hierzu den Schweißbohrer verwenden.



Hinweis. Die Bohrmaschine bei der Herstellung der Bohrung senkrecht zur D-Säulenverkleidung halten.

- › Den entstandenen Grat mit einem geeigneten Werkzeug von der Bohrung entfernen.

Die Einnietmutter (G) in die Bohrung unter der D-Säulenverkleidung mit dem Nietwerkzeug MTX 9-193/C wie folgt einnieten:

- › Einnietmutter (G) in das Nietwerkzeug einschrauben,
- › Nietwerkzeug mit der Einnietmutter in die Bohrung unter der D-Säulenverkleidung einsetzen,
- › durch allmähliches Festziehen der Mutter am Werkzeug die Einnietmutter einnieten,
- › Mutter am Werkzeug bis zum Anschlag festziehen, sonst bleibt die Einnietmutter lose,
- › Mutter lösen und das Werkzeug herausschrauben.

- › Die D-Säulenverkleidung gemäß Reparaturleitfaden wieder einbauen.

Das Zwischenstück (D) mittels der Schraube M8 x 50 und der Mutter M8 wie folgt einschrauben:

- › Zwischenstück über die Flachscheibe zur Mutter an der Schraube M8 schrauben,
- › Mutter bis zum Zwischenstück festziehen,
- › Werkzeug mit dem Zwischenstück in die Bohrung in der eingeneteten Mutter einsetzen und das Zwischenstück einschrauben,
- › Mutter lösen und die Schraube herausschrauben.

Auf den herausragenden Schaft des Zwischenstücks die Blende (C) setzen und dann eindrücken.



Hinweis. Die Blende so ausrichten, dass diese über die gesamte Fläche an der D-Säulenverkleidung anliegt.

Den Befestigungspunkt für das Trenngitter in der D-Säulenverkleidung auf der anderen Fahrzeugseite auf die gleiche Weise herstellen.

Die Herstellung der Befestigungspunkte für die Befestigung des Trenngitters in der Kofferraumverkleidung.

Abb. 9 - 11

- › Die Schablone (H) zur Kennzeichnung der Bohrung in der linken Kofferraumverkleidung sorgfältig laut Beschreibung auf der Schablone positionieren.



Hinweis. Auf die Unterscheidung der Schablonen (links + rechts) achten.

- › Die Stelle für die zukünftige Bohrung mit der Stecknadel kennzeichnen.



Hinweis. Die Stecknadel bei der Kennzeichnung der Bohrung sowie die Bohrmaschine bei der Herstellung der Bohrung, senkrecht zur Kofferraumverkleidung halten.

- › Die Schablone abbiegen, die auf der Kofferraumverkleidung gekennzeichnete Stelle mit einem geeigneten Filzstift hervorheben und die Schablone abnehmen.
- › Zur Herstellung der Bohrung mit einem Durchmesser von 31 mm den Schweißbohrer verwenden.
- › Die gegenseitige Lage der beiden Bohrungen prüfen. Die Bohrung mit einem geeigneten Werkzeug (Messer) ggf. anpassen, sodass diese gleichmütig zur Bohrung im Blech steht.



Achtung. Nur in die Kofferraumverkleidung bohren. Eine richtig hergestellte Bohrung in der Verkleidung sollte gleichmütig zur Bohrung im Karosserieblech unterhalb der Verkleidung stehen. Es ist darauf zu achten, dass keine Schäden an der Kofferraumverkleidung entstehen. Bei Beschädigung der Schutzschicht des Karosserieblechs ist die betroffene Stelle durch eine geeignete Grundierung, z. B. Permacron 3255, vor Korrosion zu schützen.

- › Das Einnieten der Einnietmutter (F) in die Bohrung im Karosserieblech unter der Kofferraumverkleidung erfolgt auf die gleiche Weise wie bei den Bohrungen unter der D-Säulenverkleidung.

Die Blende (E) in die Bohrungen einsetzen und dann eindrücken.

Die Herstellung des Befestigungspunkts für das Trenngitter in der Kofferraumverkleidung erfolgt auf der rechten Fahrzeugseite auf die gleiche Weise.

Abb. 12 - 14

- › Das Trenngitter (A) in den Kofferraum des Fahrzeugs einsetzen und an den vorbereiteten Befestigungspunkten positionieren.



Achtung. Darauf achten, dass keine Schäden an der D-Säulenverkleidung oder an der Kofferraumverkleidung entstehen.

- › Das Gitter mittels der Kunststoffkopfschraube (B) im Bereich der D-Säulenverkleidung befestigen.
- › Das Gitter mittels der Kunststoffkopfschraube (B) im Bereich der Kofferraumverkleidung befestigen.
- › **Die Schrauben von Hand bis zum Anschlag festziehen.**

Eine Sichtprüfung der richtigen Befestigung des Trenngitters durchführen. Die Kofferraumabdeckung in das Fahrzeug einsetzen. Die Rücksitzlehnen wieder zurückklappen (Abb. 15).

Bei der Fahrzeugübergabe ist der Kunde mit den folgenden Hinweisen vertraut zu machen

Wir empfehlen, das Gitter ohne die Kofferraumabdeckung zu verwenden.

DE

Rejilla de separación

Los accesorios están concebidos exclusivamente para un montaje profesional. ŠKODA AUTO recomienda encargar el montaje a un concesionario.

Lista de piezas del kit de rejilla de separación (fig. 1)

Pieza	Unidades	Posición
Rejilla de separación	1	A
Tornillo M8	4	B
Moldura (en el revestimiento del montante D)	2	C
Pieza intermedia	2	D
Moldura (en el revestimiento del maletero)	2	E
Tuerca remachable M8 (hexagonal)	2	F
Tuerca remachable M8	2	G
Plantilla (lado izquierdo; para identificar el orificio en el revestimiento del maletero)	1	H
Plantilla (lado derecho; para identificar el orificio en el revestimiento del maletero)	1	J
Instrucciones de montaje	1	

Observación

En caso de extravío de las tuercas remachables, estas se pueden pedir de nuevo con el número de pieza 3T9 071 754 del catálogo de accesorios originales de ŠKODA.

Lista de herramientas especiales

Taladro de contornear (diámetro: 25 mm) para realizar orificios en el revestimiento del montante D y el del maletero (diámetro 31 mm).

Herramienta para remachar tuercas (F, G) (en los orificios bajo los revestimientos del montante D y en los orificios bajo los revestimientos del maletero)

- MTX 9-193/C (en caso necesario, MTX 9-193/A con pieza de reducción MTX 9-295).

Pedir la herramienta del surtido de la empresa ŠKODA AUTO.

Llave de boca SW 21, llave Allen n.º 10.

Herramienta para enroscar las piezas intermedias (D)

- Tornillo M8 x 50, tuerca M8 con arandela, llave de boca SW 13.

Alfiler, dispositivo de aspiración.

Advertencias de montaje importantes

Sacar del vehículo la cubierta del maletero y plegar hacia delante los respaldos de los asientos traseros.

Montar la rejilla de separación guiándose por las figuras del manual (zonas para el posicionamiento de los puntos de fijación, véanse —flechas— en la fig. 2).

Todas las instrucciones de montaje de la rejilla se deben ejecutar de la misma manera en ambos lados del vehículo.

ES



Atención: Cuando se lleven a cabo trabajos de taladrado, se deben aspirar las virutas generadas. Asimismo, durante el proceso de montaje, se debe prestar atención a la limpieza dentro del vehículo.

Proceso de montaje

Preparación de los puntos de fijación de la rejilla de separación en el revestimiento del montante D.

Fig. 3 - 8

- › Desmontar el revestimiento del montante D de acuerdo con la guía de reparación.
- › Practicar un orificio de 25 mm de diámetro en la marca del revestimiento del montante D (flecha); utilizar para ello el taladro de contornear.



Nota: mantener la taladradora para practicar el orificio en perpendicular al revestimiento del montante D.

- › Eliminar las rebabas originadas en el orificio con una herramienta adecuada.

Remachar la tuerca (G) en el orificio bajo el revestimiento del montante D con la herramienta de remachar MTX 9-193/C del siguiente modo:

- › Enroscar la tuerca remachable (G) en la herramienta remachadora.
 - › Introducir la herramienta remachadora con la tuerca remachable en el orificio bajo el revestimiento del montante D.
 - › Remachar la tuerca apretándola progresivamente en la herramienta.
 - › Apretar la tuerca en la herramienta hasta el tope; de lo contrario, quedará floja.
 - › Soltar la tuerca y desenroscar la herramienta.
- › **Volver a montar el revestimiento del montante D de acuerdo con la guía de reparación.**

Atornillar la pieza intermedia (D) con el tornillo M8 x 50 y la tuerca M8 de la siguiente manera:

- › Atornillar la pieza intermedia sobre la arandela plana de la tuerca del tornillo M8.
- › Apretar la tuerca hasta la pieza intermedia.
- › Introducir la herramienta con la pieza intermedia en el orificio, en la tuerca remachada, y enroscar la pieza intermedia.
- › Soltar la tuerca y desenroscar el tornillo.

Colocar la moldura (C) sobre el vástago sobresaliente de la pieza intermedia y, a continuación, introducir a presión.



Nota: colocar la moldura de forma que toda su superficie esté en contacto con el revestimiento del montante D.

Preparar de igual manera el punto de fijación de la rejilla de separación en el revestimiento del montante D en el otro lado del vehículo.

Preparación de los puntos de fijación de la rejilla de separación en el revestimiento del maletero.

Fig. 9 - 11

- › La plantilla (H) de identificación del orificio en el revestimiento izquierdo del maletero se debe posicionar cuidadosamente siguiendo la descripción recogida en la propia plantilla.



Nota: debe tenerse en cuenta que las plantillas (izquierda y derecha) son distintas.

- › Usar el alfiler para identificar el punto correspondiente al futuro orificio.



Nota: tanto el alfiler para identificar el orificio como la taladradora para realizar el orificio se deben mantener en perpendicular al revestimiento del maletero.

- › Doblar la plantilla, marcar con un rotulador adecuado el punto identificado en el revestimiento del maletero y retirar la plantilla.
- › Para realizar el orificio de 31 mm de diámetro, utilizar el taladro de contornear.
- › Comprobar que la posición de los dos orificios coincida. En caso necesario, adaptar el orificio con una herramienta apropiada (cuchilla), de modo que su centro y el centro del orificio de la chapa estén alineados.



Atención: taladrar solo el revestimiento del maletero. Si el taladro en el revestimiento se lleva a cabo correctamente, el resultado debe ser concéntrico con el orificio en la chapa de la carrocería, debajo del revestimiento. Se debe prestar atención a que no se produzcan daños en el revestimiento del maletero.

Si la capa protectora de la chapa de la carrocería sufre daños, la zona afectada se debe proteger de la corrosión con una imprimación apropiada, p. ej., con Permacron 3255.

- › El remachado de la tuerca (F) en el orificio de la chapa de la carrocería bajo el revestimiento del maletero se realiza de igual modo que con los orificios bajo el revestimiento del montante D.

Colocar la moldura (E) en los orificios y, a continuación, introducir a presión.

El punto de fijación de la rejilla de separación en el revestimiento del maletero se lleva a cabo de la misma forma en el lado derecho del vehículo.

Fig. 12 - 14

- › Introducir la rejilla de separación (A) en el maletero del vehículo y posicionarla en los puntos de fijación preparados previamente.



Atención: prestar atención a que no se produzcan daños en el revestimiento del montante D o en el revestimiento del maletero.

- › Fijar la rejilla con el tornillo de cabeza de plástico (B) en la zona del revestimiento del montante D.
- › Fijar la rejilla con el tornillo de cabeza de plástico (B) en la zona del revestimiento del maletero.
- › **Apretar los tornillos a mano hasta el tope.**

Inspeccionar visualmente que la rejilla de separación haya quedado bien fijada. Introducir en el vehículo la cubierta del maletero. Desplegar de nuevo los respaldos de los asientos traseros (fig. 15).

Al entregar el vehículo al cliente, este debe familiarizarse con las indicaciones siguientes

Recomendamos que la rejilla se use sin la cubierta del maletero.

ES

Grille de séparation

Les accessoires sont conçus pour un montage en bonne et due forme. ŠKODA AUTO recommande de faire procéder au montage par un partenaire agréé.

Nomenclature du kit de grille de séparation (fig. 1)

Élément	Nombre	Position
Grille de séparation	1	A
Vis M8	4	B
Cache (dans le garnissage du montant D)	2	C
Pièce intermédiaire	2	D
Cache (dans le garnissage du coffre à bagages)	2	E
Écrou à sertir M8 (hexagonal)	2	F
Écrou à sertir M8	2	G
Gabarit (gauche - pour le repérage du perçage dans le garnissage du coffre à bagages)	1	H
Gabarit (droit - pour le repérage du perçage dans le garnissage du coffre à bagages)	1	J
Notice de montage	1	

Remarque

En cas de perte des écrous à sertir, ceux-ci peuvent être recommandés dans les accessoires d'origine du catalogue ŠKODA, sous la référence 3T9 071 754.

Liste des outils spéciaux

Outil à trépaner (diamètre 25 mm) pour les perçages dans les garnissages du montant D et dans les garnissages du coffre à bagages (diamètre 31 mm).

Sertisseuse pour les écrous à sertir (F, G) (dans les perçages sous les garnissages du montant D et dans les perçages sous les garnissages du coffre à bagages)

- MTX 9-193/C (le cas échéant MTX 9-193/A avec réducteur MTX 9-295) -

commander l'outil dans la gamme de la société ŠKODA AUTO,

- Clé à fourche SW 21, clé hexagonale n° 10.

Outil pour le vissage des pièces intermédiaires (D)

- Vis M8 x 50, écrou M8 avec rondelle, clé à fourche SW 13.

Aiguille, équipement d'aspiration.

Consignes de montage importantes

Retirer le cache-bagages du véhicule et rabattre les dossiers de la banquette arrière vers l'avant.

Mettre en place la grille de séparation conformément aux illustrations de la notice (emplacements pour le positionnement des points de fixation, voir les flèches de la fig. 2).

Exécuter toutes les instructions d'installation de la grille à l'identique des deux côtés du véhicule.

FR



Attention. Lors des travaux de perçage, aspirer les copeaux résultants et, pendant l'installation, faire attention à la propreté du véhicule.

Procédure de montage

Réalisation des points de fixation de la grille de séparation dans le garnissage du montant D.

Fig. 3 - 8

- › Déposer le garnissage du montant D conformément au manuel de réparation.
- › À l'emplacement repéré (marque) sur le garnissage du montant D (flèche), réaliser un perçage de 25 mm de diamètre avec l'outil à trépaner.



Remarque. Lors du perçage, maintenir la perceuse perpendiculairement au garnissage du montant D.

- › Éliminer précautionneusement la bavure résultante du perçage avec un outil approprié.

Sertir comme suit l'écrou à sertir (G) dans le perçage sous le garnissage du montant D avec la sertisseuse MTX 9-193/C :

- › Visser l'écrou à sertir (G) sur la sertisseuse.
- › Mettre en place la sertisseuse avec l'écrou à sertir dans le perçage sous le garnissage du montant D.
- › Sertir l'écrou à sertir en serrant progressivement l'écrou de l'outil.
- › Serrer l'écrou de l'outil jusqu'en butée, sinon l'écrou à sertir est mal fixé.
- › Desserrer l'écrou et dévisser l'outil.

- › **Reposer le garnissage du montant D conformément au manuel de réparation.**

Serrer la pièce intermédiaire (D) au moyen de la vis M8 x 50 et de l'écrou M8, comme suit :

- › Visser la pièce intermédiaire au-dessus de la rondelle plate d'écrou sur la vis M8,
- › Serrer l'écrou jusqu'à la pièce intermédiaire,
- › Mettre en place l'outil avec la pièce intermédiaire dans le perçage contenant l'écrou serti, puis visser la pièce intermédiaire,
- › Desserrer l'écrou et retirer la vis.

Sur la tige saillante de la pièce intermédiaire, positionner le cache (C) et appuyer.



Remarque. Orienter le cache de sorte qu'il soit contre le garnissage du montant D sur toute la surface.

De la même manière, réaliser de l'autre côté du véhicule le point de fixation pour la grille de séparation dans le garnissage du montant D.

Réalisation des points de fixation de la grille de séparation dans le garnissage du coffre à bagages.

Fig. 9 - 11

- › **Positionner soigneusement le gabarit (H) de repérage du perçage dans le garnissage gauche du coffre à bagages selon la description sur le gabarit.**



Remarque. Faire attention à distinguer les gabarits (gauche + droit).

- › Repérer l'emplacement du futur perçage avec l'aiguille.



Remarque. Placer l'aiguille pour le repérage du perçage perpendiculairement au garnissage du coffre à bagages et procéder de même avec la perceuse lors du perçage proprement dit.

- › Plier le gabarit, signaler l'emplacement repéré sur le garnissage du coffre à bagages avec un marqueur approprié et retirer le gabarit.
- › Pour réaliser un perçage de 31 mm de diamètre, utiliser l'outil à trépaner.
- › Contrôler que les deux perçages sont face à face. Le cas échéant, ajuster le perçage avec un outil approprié (couteau), afin qu'il soit centré par rapport au perçage dans la tôle.



Attention. Percer uniquement dans le garnissage du coffre. Un perçage approprié dans le garnissage doit être aligné sur le perçage dans la tôle de carrosserie sous le garnissage. Faire attention à ne pas endommager le garnissage du coffre.

En cas d'endommagement de la couche de protection de la tôle de carrosserie, protéger l'emplacement concerné de la corrosion par une couche primaire, par ex. Permacron 3255.

- › La mise en place de l'écrou à sertir (F) dans le perçage de la tôle de carrosserie sous le garnissage du coffre à bagages se déroule de la même manière que pour les perçages sous le garnissage du montant D.

Mettre en place le cache (E) dans les perçages, puis appuyer.

Le point de fixation pour la grille de séparation dans le garnissage du coffre est réalisé de manière identique sur le côté droit du véhicule.

Fig. 12 - 14

- › Mettre en place la grille de séparation (A) dans le coffre à bagages du véhicule et positionner sur les points de fixation préparés.



Attention. Faire attention à ne pas endommager le garnissage du montant D ou le garnissage du coffre à bagages.

- › Fixer la grille au moyen de la vis à tête en plastique (B) dans la zone de garnissage du montant D.
- › Fixer la grille au moyen de la vis à tête en plastique (B) dans la zone de garnissage du coffre à bagages.
- › **Serrer les vis à la main en butée.**

Effectuer un contrôle visuel de la fixation appropriée de la grille de séparation. Mettre en place le cache-bagages. Relever les dossiers de sièges arrière (fig. 15).

Lors de la restitution du véhicule au client, informer ce dernier des consignes importantes suivantes

Nous conseillons d'utiliser la grille sans le cache-bagages du coffre.

FR

Rete di separazione

Gli accessori sono destinati al montaggio da parte di personale specializzato. ŠKODA AUTO consiglia di affidarne il montaggio a un'officina autorizzata.

Elenco componenti set rete di separazione (Fig. 1)

Componente	Numero pezzi	Posizione
Rete di separazione	1	A
Vite M8	4	B
Telaio (nel rivestimento del montante D)	2	C
Pezzo intermedio	2	D
Telaio (nel rivestimento del bagagliaio)	2	E
Dado rivettato M8 (esagonale)	2	F
Dado rivettato M8	2	G
Dima (sinistra per contrassegnare il foro nel rivestimento del vano portabagagli)	1	H
Dima (destra per contrassegnare il foro nel rivestimento del vano portabagagli)	1	J
Istruzioni di montaggio	1	

Nota

Nel caso in cui fossero esauriti i dadi filettati, potranno essere ordinati dal catalogo accessori originali ŠKODA con il numero ricambio 3T9 071 754.

Elenco di utensili speciali

Sega a tazza (diametro 25 mm) per praticare fori nei rivestimenti del montante D e nei rivestimenti del bagagliaio (diametro 31 mm).

Rivettatrice per la rivettatura dei dadi (F, G) (nei fori sotto i pannelli del montante D e nei fori sotto il rivestimento del bagagliaio)

- MTX 9-193 / C (eventualmente MTX 9-193 / A con riduttore MTX 9-295) - **ordinare l'utensile dalla gamma ŠKODA AUTO.**

- Chiave SW 21, chiave Allen n. 10.

Utensile per avvitare i distanziali (D)

- vite M8 x 50, dado M8 con rondella, chiave aperta SW 13.

Perno, dispositivo di aspirazione.

Avvertenze importanti per il montaggio

Estrarre la copertura del bagagliaio dalla vettura e ripiegare gli schienali.

Montare la rete di separazione come da figure riportate sul manuale (sedi per il posizionamento dei punti di fissaggio vedere - freccia - Fig. 2).

Eseguire tutte le istruzioni per il montaggio della rete sui due lati della vettura, procedendo allo stesso modo.



Attenzione. Aspirare i trucioli che si formano durante i lavori di perforazione; durante il montaggio fare in modo che l'interno della vettura resti pulito.

Procedura di montaggio

Realizzare i punti di fissaggio per fissare la rete nel rivestimento del tetto sul montante D della vettura.

Fig. 3 - 8

- › Rimuovere il rivestimento dal montante D in base al manuale di officina.
- › Praticare un foro del diametro di 25 mm nella posizione marcata (marcatura) sul rivestimento del montante D - freccia -, utilizzando il trapano a coda.



Avvertenza. Quando si pratica il foro, tenere il trapano in posizione perpendicolare rispetto al rivestimento del montante D.

- › Eliminare dal foro la bava formatasi con un apposito utensile.

Fissare i dadi filettati (G) nel foro praticato sotto il rivestimento del montante D con la rivettatrice MTX 9-193/C secondo quanto descritto di seguito:

- › Avvitare il rivetto (G) nella rivettatrice,
- › Inserire la rivettatrice con il dado nel foro praticato sotto il rivestimento del montante D,
- › serrando progressivamente il dado sullo strumento, procedere alla rivettatura.
- › Serrare il dado sullo strumento sino all'arresto completo. In caso contrario il rivetto resterà allentato.
- › Allentare il dado ed estrarre l'utensile.

- › **Montare quindi nuovamente il rivestimento del montante D in base al manuale di officina.**

Avvitare il distanziale (D) con la vite M8 x 50 e il dado M8, procedendo come segue:

- › avvitare il distanziale sulla rondella piana del dado alla vite M8,
- › serrare il dado fino al distanziatore,
- › inserire l'utensile con il distanziatore nel foro nel dado rivettato e quindi avvitare il distanziatore.
- › allentare il dado e svitare la vite.

Inserire il telaio (C) sull'asta del distanziale che fuoriesce e quindi premere.



Avvertenza. Allineare il telaio in maniera tale che questo venga a trovarsi completamente sulla superficie del rivestimento del montante D.

Nello stesso modo creare il punto di fissaggio per la rete di separazione nel rivestimento del montante C sul lato opposto della vettura.

Realizzare i punti di fissaggio per fissare la rete di separazione nel rivestimento del bagagliaio.

Fig. 9 - 11

- › La dima (H) per contrassegnare i fori nel rivestimento del rivestimento del tetto deve essere posizionata accuratamente, secondo la descrizione riportata sulla sagoma stessa.



Avvertenza. Prestare attenzione alla differenza delle sagome (sinistra + destra).

- › Contrassegnare il punto in cui praticare i fori utilizzando un perno.



Avvertenza. Mentre si contrassegna il punto per realizzare il foro e mentre si pratica il foro, tenere punta e trapano sempre verticali rispetto al rivestimento del bagagliaio.

- › Piegare la sagoma e quindi contrassegnare con un apposito pennarello il punto sul rivestimento del bagagliaio ed estrarre la sagoma.
- › Per realizzare il foro utilizzare un trapano con punta da 31 mm.
- › Controllare la reciproca posizione dei due fori. Se necessario, regolare il foro con uno strumento adatto (lama) in modo che sia centrato sul foro nella lamiera.



Attenzione. Realizzare i fori solo nel rivestimento del bagagliaio. Un foro realizzato correttamente nel rivestimento deve corrispondere in maniera precisa al foro presente sulla lamiera della carrozzeria, sotto il rivestimento. È importante assicurarsi che non si producano danni sul rivestimento del bagagliaio.

Nel caso in cui sia stato danneggiato lo strato protettivo della carrozzeria, il punto interessato dovrà essere trattato con un'apposita verniciatura di fondo, ad es. Permacron 3255, per impedire la corrosione.

- › La rivettatura del dado filettato (F) nel foro presente sulla lamiera della carrozzeria sotto il rivestimento del bagagliaio avviene secondo le medesime modalità utilizzate per i fori sotto il rivestimento del montante C.

Inserire il telaio (E) nei fori e quindi premere.

L'esecuzione del punto di fissaggio della rete di separazione nel rivestimento del bagagliaio sul lato destro della vettura avviene nello stesso modo.

Fig. 12 - 14

- › Inserire la rete di separazione (A) nel bagagliaio della vettura e posizionarla sui punti di fissaggio preparati in precedenza.



Attenzione. Prestare attenzione che ciò non danneggi il rivestimento del montante D né il rivestimento del vano portabagagli.

- › Fissare la rete in corrispondenza del rivestimento del montante D utilizzando delle viti con testa di plastica (B).
- › Fissare la rete nella zona del rivestimento del vano portabagagli mediante la vite a testa in plastica (B).
- › **Stringere le viti manualmente sino all'arresto.**

Verificare visivamente che la rete sia fissata correttamente. Inserire il rivestimento del bagagliaio nella vettura. Ribaltare nuovamente gli schienali (Fig. 15).

Quando si consegna la vettura al cliente, informarlo sulle seguenti avvertenze.

Si consiglia di utilizzare la rete in assenza di copertura del vano portabagagli.

IT

Lastgaller

Tillbehörsprodukterna är avsedda för professionell montering. ŠKODA AUTO rekommenderar att monteringen utförs av en auktoriserad verkstad.

Komponentförteckning till lastgallretsats (bild 1)

Komponent	Antal	Läge
Lastgaller	1	A
Skruv M8	4	B
Skydd (i D-stolpens klädsel)	2	C
Mellanstycke	2	D
Skydd (i bagageutrymmets klädsel)	2	E
Nitmutter M8 (sexkant)	2	F
Nitmutter M8	2	G
Mall (vänster – för markering av hålet i bagageutrymmets klädsel)	1	H
Mall (höger – för markering av hålet i bagageutrymmets klädsel)	1	J
Monteringsanvisning	1	

Anmärkning:

Skulle nitmuttrarna komma bort, kan de beställas ur katalogen med ŠKODA originaltillbehör. Artikelnumret är 3T9 071 754.

Lista över specialverktyg

Hålsåg (diameter 25 mm) för håltagning i både D-stolpens och bagageutrymmets klädsel (diameter 31 mm).

Nitverktyg för fastsättning av nitmuttrar (F, G) (i hålen under D-stolpens klädsel och i hålen under bagageutrymmets klädsel)

- MTX 9-193/C (ev. MTX 9-193/A med reduktionsstycke MTX 9-295) -

verktyget finns att beställa från ŠKODA AUTOs sortiment,

- skruvnyckel 21 mm, insexnyckel nr 10.

Verktyg för iskrivning av mellanstycken (D)

- skruv M8 x 50, mutter M8 med bricka, skruvnyckel SW 13.

Stift, dammsugare.

Viktiga monteringsanvisningar

Ta ut bagageutrymmets insynsskydd ur bilen och fäll fram baksätets ryggstöd.

Montera lastgallret enligt bilderna i anvisningen (placering av fästpunkterna, se bild 2 - pilar).

Alla anvisningar för gallrets montering avser båda sidorna i bilen.



Obs! Sug upp spån som bildats vid håltagningen, och håll rent i bilen under monteringen.

SV

Monteringsprocedur

Framställning av fästpunkter för lastgallret i D-stolpens klädsel.

Bild 3 - 8

- › Demontera D-stolpens klädsel enligt reparationshandledningen.
- › Borra ett hål med diametern 25 mm vid markeringen på D-stolpens klädsel (pil). Använd hålsågen.



Anmärkning: Håll bormaskinen i rät vinkel mot D-stolpens klädsel vid håltagningen.

- › Avlägsna uppkomna grader från hålet med hjälp av ett lämpligt verktyg.

Fäst nitmuttern (G) i hålet under D-stolpens klädsel med nitverktyget MTX 9-193/C på följande sätt:

- › Skruva in nitmuttern (G) i nitverktyget,
- › sätt in nitmuttern i hålet under D-stolpens klädsel,
- › fäst niten genom att gradvis dra åt muttern på verktyget,
- › dra åt verktygets mutter ända till stoppläget, annars kommer nitmuttern att sitta löst,
- › lossa muttern och skruva ut verktyget.

- › **Sätt tillbaka D-stolpens klädsel enligt reparationshandledningen.**

Skruva in mellanstycket (D) med skruven M8 x 50 och muttern M8 på följande sätt:

- › Skruva fast mellanstycket på M8-skruven med brickan till muttern
- › Dra åt muttern ända till mellanstycket
- › Placera verktyget med mellanstycket i hålet i den nitade muttern och skruva i mellanstycket
- › Lossa muttern och skruva ut skruven.

Trä täckkragen (C) över det utstickande skaftet på mellanstycket och tryck in den.



Anmärkning: Rikta in skyddet så att det ligger an över hela ytan på D-stolpens klädsel.

Tillverka fästpunkten för lastgallret i D-stolpens klädsel på den andra sidan på samma sätt.

Framställning av fästpunkter för lastgallret i bagageutrymmets klädsel.

Bild 9 - 11

- › Placera mallen (H) för markering av hålet på vänster sida i bagageutrymmets klädsel noggrant på mallen enligt beskrivningen.



Anmärkning: Observera skillnaden mellan mallarna (vänster + höger).

- › Märk ut platsen för det blivande hålet med stiftet.



Anmärkning: Håll stiftet i rät vinkel mot bagageutrymmets klädsel när hålet märks ut – det gäller även bormaskinen vid håltagningen.

- › Vik upp mallen, märk ut det markerade stället på bagageutrymmets klädsel med en filtpenna och ta bort mallen.
- › Använd hålsågen för att ta upp ett hål med 31 mm diameter.
- › Kontrollera att de båda hålen sitter mitt för varandra. Anpassa eventuellt hålet med lämpligt verktyg (kniv) så att det ligger i linje med hålet i plåten.



Obs! Borra enbart i bagageutrymmets klädsel. Ett korrekt upptaget hål i klädseln ska ha samma centrumpunkt som hålet i karossens plåt innanför klädseln. Var försiktig så att inte bagageutrymmets klädsel skadas.

Skulle karossens skyddsskikt skadas, ska det skadade stället skyddas mot korrosion med någon lämplig grundfärg, t.ex. Permacron 3255.

- › Fastsättningen av nitmuttern (F) i hålet i karossplåten under bagageutrymmets klädsel sker på samma sätt som i hålet under D-stolpens klädsel.

Sätt i skyddet (E) i hålen och tryck till.

Tillverkningen av fästpunkt för lastgallret i bagageutrymmets klädsel går till på samma sätt på höger sida av bilen.

Bild 12 - 14

- › Sätt in lastgallret (A) i bilens bagageutrymme och passa in det mot de förberedda fästpunkterna.



Obs! Var försiktig så att inte D-stolpens eller bagageutrymmets klädsel skadas.

- › Fäst gallret med skruven med plastvred (B) i D-stolpens klädsel.
- › Fäst gallret med skruven med plastvred (B) i bagageutrymmets klädsel.
- › **Dra åt skruvarna för hand tills det tar stopp.**

Gör en visuell besiktning av att lastgallret sitter rätt monterat. Sätt bagageutrymmets insynsskydd på plats i bilen. Fäll tillbaka baksätets ryggstöd (bild 15).

Vid fordonsöverlämningen ska kunden uppmärksammas på följande anvisningar

Vi rekommenderar att gallret används utan bagageutrymmets insynsskydd.

Scheidingsrooster

De accessoires zijn alleen bedoeld voor een professionele montage. ŠKODA AUTO raadt aan om de montage door een ŠKODA-dealer te laten uitvoeren.

Onderdelenoverzicht van de scheidingsrooster set (afb. 1)

Onderdeel	Aantal	Positie
Scheidingsrooster	1	A
Bout M8	4	B
Paneel (in de D-stijlbekleding)	2	C
Tussenstuk	2	D
Paneel (in de kofferruimtebekleding)	2	E
Blindklinkmoer M8 (zeskant)	2	F
Blindklinkmoer M8	2	G
Sjabloon (links - voor markering van het boorgat in de kofferruimtebekleding)	1	H
Sjabloon (rechts - voor markering van het boorgat in de kofferruimtebekleding)	1	J
Montagehandleiding	1	

Opmerking

Mochten de blindklinkmoeren ooit verloren raken, dan kunt u deze onder het onderdeelnummer 3T9 071 754 nabestellen uit de catalogus met originele ŠKODA-toebehoren.

Lijst van speciale gereedschappen

Doosboor (diameter 25 mm) voor het aanbrengen van boorgaten in de D-stijlbekledingen en in de kofferruimtebekledingen (diameter 31 mm).

Klinkgereedschap voor het klinken van blindklinkmoeren (F, G) (in de boorgaten onder de D-stijlbekledingen en in de boorgaten onder de kofferruimtebekledingen)

- MTX 9-193/C (of MTX 9-193/A met verkleiner MTX 9-295) -

gereedschap uit het assortiment van de firma ŠKODA AUTO bestellen,

- Steeksleutel SW 21, inbussleutel nr. 10.

Gereedschap voor het inschroeven van de tussenstukken (D)

- bout M8 x 50, moer M8 met ring, steeksleutel SW 13.

Naald, stofzuiger.

Belangrijke montagevoorschriften

De kofferruimteafdekking uit het voertuig nemen en de rugleuningen van de achterbank naar voren klappen.

Het scheidingsrooster volgens de afbeeldingen in de handleiding inbouwen (posities voor het positioneren van de bevestigingspunten, zie pijlen - afb. 2).

Alle instructies voor het inbouwen van het rooster aan beide voertuigzijden op dezelfde wijze uitvoeren.



Let op. Bij boorwerkzaamheden de spanen opzuigen, tijdens de montage op netheid in het voertuig letten.

Montageverloop

Het aanbrengen van de bevestigingspunten voor de bevestiging van het scheidingsrooster in de D-stijlbekleding.

Afb. 3 - 8

- › De D-stijlbekleding volgens reparatiehandleiding uitbouwen.
- › Op de gemarkeerde plaats (markering) op de D-stijlbekleding -pijl- een boorgat met een diameter van 25 mm aanbrengen, hiertoe de doosboor gebruiken.



Opmerking. De boormachine bij het aanbrengen van het boorgat loodrecht ten opzichte van de D-stijlbekleding houden.

- › De ontstane braam met geschikt gereedschap van het boorgat verwijderen.

De blindklinkmoer (G) in het boorgat onder de D-stijlbekleding met het klinkgereedschap MTX 9-193/C als volgt klinken:

- › Blindklinkmoer (G) in het klinkgereedschap inschroeven.
- › Klinkgereedschap met de blindklinkmoer in het boorgat onder de D-stijlbekleding plaatsen.
- › Door geleidelijk aandraaien van de moer op het gereedschap de blindklinkmoer klinken.
- › Moer op het gereedschap tot aan de aanslag vastdraaien anders blijft de blindklinkmoer los.
- › Moer losdraaien en het gereedschap eruit schroeven.

- › De D-stijlbekleding volgens reparatiehandleiding weer inbouwen.

Het tussenstuk (D) door middel van de bout M8 x 50 en de moer M8 als volgt inschroeven:

- › Tussenstuk over de platte ring naar de moer toe op de bout M8 schroeven.
- › Moer tot aan het tussenstuk vastdraaien.
- › Gereedschap met het tussenstuk in het boorgat van de vastgeklonken moer plaatsen en het tussenstuk inschroeven.
- › Moer losdraaien en de bout eruit draaien.

Op de uitstekende schacht van het tussenstuk het paneel (C) plaatsen en vervolgens indrukken.



Opmerking. Het paneel zo uitlijnen dat dit over het gehele oppervlak tegen de D-stijlbekleding ligt.

Op dezelfde manier moet het bevestigingspunt voor het scheidingsrooster in de D-stijlbekleding aan de andere zijde van het voertuig worden aangebracht.

Het aanbrengen van de bevestigingspunten voor de bevestiging van het scheidingsrooster in de kofferruimtebekleding.

Afb. 9 - 11

- › De sjabloon (H) voor de markering van het boorgat in de linker kofferruimtebekleding zorgvuldig aan de hand van de beschrijving op de sjabloon positioneren.



Opmerking. Op het onderscheid tussen de sjablonen (links + rechts) letten.

- › De plaats voor het aan te brengen boorgat met de naald markeren.



Opmerking. De naald bij de markering van het boorgat en de boormachine bij het aanbrengen van het boorgat loodrecht ten opzichte van de kofferruimtebekleding houden.

- › De sjabloon ombuigen en de op de kofferruimtebekleding gekenmerkte positie met een viltstift zichtbaar maken en de sjabloon verwijderen.
- › Voor het aanbrengen van het boorgat met een diameter van 31 mm moet de doosboor worden gebruikt.
- › De positie tegenover elkaar van beide boorgaten controleren. Het boorgat met een geschikt gereedschap (mes) evt. aanpassen, zodat dit in het midden ten opzichte van het boorgat in de plaat staat.



Let op. Alleen in de kofferruimtebekleding boren. Een correct aangebracht boorgat in de bekleding moet in het midden ten opzichte van het boorgat in de carrosserieplaat onder de bekleding staan. Er moet goed op gelet worden dat er geen schade aan de kofferruimtebekleding ontstaat.

Bij beschadiging van de bescherm laag van de carrosserieplaat moet de betrokken plek met een geschikte primer, bijv. Permacron 3255 tegen corrosie worden beschermd.

- › Het klinken van de blindklinkmoer (F) in het boorgat in de carrosserieplaat onder de kofferruimtebekleding gebeurt op dezelfde manier als bij de boorgaten onder de D-stijlbekleding.

Het paneel (E) in de boorgaten plaatsen en vervolgens indrukken.

Het aanbrengen van het bevestigingspunt voor het scheidingsrooster in de kofferruimtebekleding gebeurt aan de rechter voertuigzijde op dezelfde manier.

Afb. 12 - 14

- › Het scheidingsrooster (A) in de kofferruimte van het voertuig plaatsen en op de voorbereide bevestigingspunten positioneren.



Let op. Er moet goed op gelet worden dat er geen schade aan de D-stijlbekleding of aan de kofferruimtebekleding ontstaat.

- › Het rooster door middel van de schroeven met kunststof kop (B) bij de D-stijlbekleding bevestigen.
- › Het rooster door middel van de schroeven met kunststof kop (B) bij de kofferruimtebekleding bevestigen.
- › **De schroeven met de hand tot aan de aanslag vastdraaien.**

Een visuele controle van de correcte bevestiging van het scheidingsrooster uitvoeren. De kofferruimteafdekking weer in het voertuig plaatsen. De rugleuningen van de achterbank weer terugklappen (afb. 15).

De klant bij het overhandigen van het voertuig op het volgende wijzen.

Wij adviseren om het rooster zonder kofferruimteafdekking te gebruiken.

NL

Kratka oddzielająca

Akcesoria są przeznaczone wyłącznie do profesjonalnego montażu. ŠKODA AUTO zaleca, by montaż był przeprowadzany przez dealerów.

Lista części zestawu kratki oddzielającej (rys. 1)

Część	Ilość	Pozycja
Kratka oddzielająca	1	A
Śruba M8	4	B
Zaślepka (w osłonę słupka D)	2	C
Element pośredni	2	D
Zaślepka (w tapicerce bagażnika)	2	E
Nakrętka nitowa M8 (sześciokątna)	2	F
Nakrętka nitowa M8	2	G
Szablon (z lewej strony - do zaznaczenia otworu w tapicerce bagażnika)	1	H
Szablon (z prawej strony - do zaznaczenia otworu w tapicerce bagażnika)	1	J
Instrukcja montażu	1	

Uwaga

W przypadku zgubienia nakrętek nitowych można je zamówić z katalogu oryginalnych akcesoriów ŠKODA pod numerem części 3T9 071 754.

Lista narzędzi specjalnych

Ręczna wiertarka (średnica 25 mm) do wykonania otworów w osłonach słupka D i tapicerce bagażnika (średnica 31 mm).

Nitownica do zanitowania nakrętek nitowych (F, G) (w otworach pod osłonami słupka D i w otworach pod elementami tapicerki bagażnika)

- MTX 9-193/C (ewent. MTX 9-193/A z wkładką redukcyjną MTX 9-295) -

zamówić narzędzie z asortymentu firmy ŠKODA AUTO,

- klucz płaski SW 21, klucz imbusowy 10.

Narzędzie do wkręcania elementów pośrednich (D)

- śruba M8 x 50, nakrętka M8 z podkładką, klucz płaski SW 13.

Szpilka, urządzenie do odsysania.

Ważne wskazówki montażowe

Wyjąć z samochodu osłonę bagażnika i złożyć oparcie tylnych siedzeń.

Zamontować kratkę oddzielającą zgodnie z rysunkami w instrukcji (miejsca do umieszczenia punktów mocowania patrz strzałki na rys. 2).

Wszystkie instrukcje w zakresie montażu kratki po obu stronach pojazdu należy wykonać w ten sam sposób.



Uwaga. Należy odsysać wióry powstające podczas wiercenia, podczas montażu uważać na czystość w pojeździe.

Przebieg montażu

Wykonanie punktów montażowych do zamocowania kratki w osłonie słupka D.

Rys. 3 - 8

- › Zdemontować osłonę słupka D zgodnie z instrukcją naprawy.
- › Wykonać otwór o średnicy 25 mm w oznaczonym miejscu (oznaczenie) na osłonie słupka D - strzałka - wiertłem szlifierskim.



Wskazówka. Wiertarkę podczas wykonywania otworu należy trzymać prostopadle do osłony słupka D.

- › Powstałe zadziory usunąć z otworu za pomocą odpowiedniego narzędzia.

Wnitować nakrętkę nitową (G) w otwór pod osłoną słupka D za pomocą nitownicy MTX 9-193/C w następujący sposób:

- › Wkręcić nakrętkę nitową (G) w nitownicę,
- › Włożyć nitownicę z nakrętką nitową w otwór pod osłoną słupka D,
- › Osadzić nakrętkę nitową mocno zaciskając nakrętkę narzędziem,
- › Dociągnąć nakrętkę narzędziem do oporu, w przeciwnym razie pozostanie ona luźna,
- › Odkręcić nakrętkę i wykręcić narzędzie.

- › Zamontować z powrotem osłonę słupka D zgodnie z instrukcją naprawy.

Wkręcić element pośredni (D) za pomocą śruby M8 x 50 i nakrętki M8 w następujący sposób:

- › Przykręcić element pośredni z płaską podkładką do nakrętki śruby M8,
- › Dokręcić nakrętkę, aż do elementu pośredniego,
- › Włożyć narzędzie z elementem pośrednim w otwór osadzonej nakrętki nitowej i wkręcić element pośredni
- › Odkręcić nakrętkę i wykręcić śrubę.

Na wystający trzpień elementu pośredniego nałożyć, a następnie wcisnąć zaślepkę (C).



Wskazówka. Osłonę należy ułożyć tak, aby całą powierzchnią przylegała do osłony słupka D.

W ten sam sposób wykonać punkt mocowania kratki oddzielającej w osłonie słupka D z drugiej strony pojazdu.

Wykonanie punktów montażowych do zamocowania kratki w tapicerce bagażnika.

Rys. 9 - 11

- › Starannie ustawić szablon (H) do zaznaczenia otworu w tapicerce bagażnika z lewej strony zgodnie z opisem znajdującym się na szablonie.



Wskazówka. Zwrócić uwagę na to, że szablony (dla lewej i prawej strony) są różne.

- › Zaznaczyć szpilką miejsce na otwór, który ma zostać wykonany.



Wskazówka. Szpilkę podczas zaznaczania otworu oraz wiertarkę podczas wykonywania otworu należy trzymać prostopadle do tapicerki bagażnika.

- › Odgiąć szablon i zakreślić miejsce zaznaczone w tapicerce bagażnika odpowiednim flamastrem i zdjąć szablon.
- › Do wykonania otworów o średnicy 31 mm należy użyć wiertła koronowe.
- › Sprawdzić wzajemne położenie obu otworów. W razie potrzeby powiększyć otwór za pomocą odpowiedniego narzędzia (noża), tak aby był współśrodkowy z otworem w blasze.



Uwaga. Przewiercić tylko tapicerkę bagażnika. Prawidłowo wykonany otwór w tapicerce powinien być współśrodkowy z otworem w blasze nadwozia pod tapicerką. Należy uważać, aby nie uszkodzić tapicerki bagażnika.

W przypadku uszkodzenia warstwy ochronnej blachy nadwozia należy zabezpieczyć problematyczne miejsce przed korozją poprzez nałożenie odpowiedniego podkładu, np. Permacron 3255.

- › Przynitowanie nakrętki nitowanej (F) w otworze blachy nadwozia pod tapicerką bagażnika odbywa się analogicznie jak w przypadku otworów w osłonie słupka D.

Włożyć osłonę (E) w otwory, a następnie wcisnąć.

Wykonanie punktu mocowania kratki oddzielającej w tapicerce bagażnika po prawej stronie samochodu odbywa się w ten sam sposób.

Rys. 12 - 14

- › Włożyć kratkę oddzielającą (A) do bagażnika pojazdu i ustawić ją w przygotowanych punktach mocowania.



Uwaga. Należy uważać, aby nie uszkodzić osłony słupka D lub tapicerki bagażnika.

- › Zamocować kratkę za pomocą śruby z tworzywa sztucznego (B) w obszarze osłony słupka D.
- › Zamocować kratkę za pomocą śruby z tworzywa sztucznego (B) w obszarze tapicerki bagażnika.
- › **Dokręcić śruby ręcznie do oporu.**

Przeprowadzić kontrolę wizualną prawidłowego zamontowania kratki oddzielającej. Włóż osłonę bagażnika do pojazdu. Rozłóż oparcia tylnych siedzeń (rys. 15).

Przy przekazywaniu pojazdu po wykonaniu montażu należy udzielić klientowi poniższych wskazówek

Zaleca się korzystanie z kratki bez osłony bagażnika.

Deliaca mreža

Produkty príslušenstva sú určené na odbornú montáž. ŠKODA AUTO odporúča vykonávať montáž u zmluvných partnerov.

Súprava deliacej mreže obsahuje (obr. 1)

Názov dielu	Kusov	Pozícia
Deliaca mreža	1	A
Skrutka M8	4	B
Krytka (do panelu D-stípika)	2	C
Medzikus	2	D
Krytka (do bočného obloženia batožinového priestoru)	2	E
Nitovacia matica M8 (šesťhranná)	2	F
Nitovacia matica M8	2	G
Šablóna (ľavá – na označenie otvoru do obloženia batožinového priestoru)	1	H
Šablóna (pravá – na označenie otvoru do obloženia batožinového priestoru)	1	J
Montážny návod	1	

Poznámka:

Pokiaľ dôjde k strate nitovacích matíc, je možné ich doobjednať z katalógu ŠKODA Originálneho príslušenstva pod číslom dielu 3T9 071 754.

Zoznam špeciálneho náradia

Vykružovací vrták (priemer 25 mm) na vyvrtanie otvorov do panelov D-stípika a do obloženia batožinového priestoru (priemer 31 mm).

Prípravok na nanitovanie nitovacích matíc (F, G) (do otvorov pod panelmi D-stípičkov a do otvorov pod obložením batožinového priestoru)

- MTX 9-193/C (príp. MTX 9-193/A s redukciou MTX 9-295) –

prípravok si objednáte zo sortimentu firmy ŠKODA AUTO,

- stranový kľúč OK 21, inbusový kľúč č. 10.

Prípravok na naskrutkovanie medzikusov (D)

- skrutka M8 x 50, matica M8 s podložkou, stranový kľúč OK 13.

Čalúnický špendlík, vysávač.

Dôležité pokyny na montáž

Vyberte kryt batožinového priestoru z vozidla a sklopte operadlá zadných sedadiel.

Deliacu mrežu namontujte podľa obrázkov v návode (miesta na umiestnenie upevňovacích bodov

pozri -šípky- obr. 2).

Všetky pokyny na namontovanie deliacej mreže vykonávajte na oboch stranách vozidla rovnakým spôsobom.

SK



Pozor! Pri operáciách vrtania vysávajte vzniknuté piliny, počas montáže udržujte čistotu vo vozidle.

Postup montáže

Vytvorenie upevňovacích bodov na uchytenie deliacej mreže v paneli D-stĺpika.

Obr. 3 – 8

- › Podľa dielenskej príručky demontujte panel D-stĺpika.
- › Na označenom mieste (značke) na paneli D-stĺpika -šípka- vyvrtajte otvor s priemerom 25 mm, použite vykružovací vrták.



Upozornenie: Vrtáčku pri vrtaní otvoru držte v kolmej polohe oproti panelu D-stĺpika.

- › Otvor vhodným nástrojom očistite od ostrapov po vrtaní.

Nitovaciu maticu (G) nanitujte do otvoru pod panelom D-stĺpika pomocou nitovacieho prípravku MTX 9-193/C nasledovne:

- › nitovaciu maticu (G) naskrutkujte na nitovací prípravok,
- › prípravok s nitovacou maticou vložte do otvoru pod panelom D-stĺpika,
- › postupným uťahovaním matice na prípravku nitovaciu maticu nanitujte,
- › maticu na prípravku dotiahnite na doraz, inak bude nitovacia matica voľná,
- › povoľte maticu a prípravok vyskrutkujte.

- › Podľa dielenskej príručky vykonajte spätnú montáž panelu D-stĺpika.

Medzikus (D) naskrutkujte pomocou skrutky M8 x 50 a matice M8 nasledujúcim spôsobom:

- › medzikus naskrutkujte cez plochú podložku k matici na skrutku M8,
- › maticu dotiahnite k medzikusu,
- › prípravok s medzikusom vložte do otvoru v nanitovanej matici a medzikus zaskrutkujte,
- › povoľte maticu a skrutku vyskrutkujte.

Na vyčnievajúci driek medzikusa vyrovnajte a potom nasadte krytku (C).



Upozornenie: Krytku vyrovnajte tak, aby po celej svojej ploche kopírovala plochu panelu D-stĺpika.

Rovnakým spôsobom vytvorte upevňovací bod deliacej mreže v paneli D-stĺpika na druhej strane vozidla.

Vytvorenie upevňovacích bodov na uchytenie deliacej mreže v obložení batožinového priestoru.

Obr. 9 – 11

- › Šablónu (H) na označenie otvoru do ľavého obloženia batožinového priestoru dôkladne vyrovnajte podľa opisu na šablóne.



Upozornenie: Dbajte na správny výber šablóny (ľavá + pravá).

- › Čalúnnickým špendlíkom označte miesto pre budúci otvor.



Upozornenie: Špendlík pri značení otvoru, rovnako ako vŕtačku pri vŕtaní otvoru držte v kolmej polohe oproti obloženiu batožinového priestoru.

- › Šablónu odkloňte, označené miesto na obložení batožinového priestoru zvýraznite vhodnou fixkou a šablónu odstráňte.
- › Na vyvŕtanie otvoru s priemerom 31 mm použite vykrúžovací vŕták.
- › Skontrolujte vzájomnú polohu oboch otvorov. Otvor vhodným nástrojom (nôž) prípadne upravte, aby bol otvor sústredný s otvorom v plechu.



Pozor! Vŕtajte len do obloženia batožinového priestoru. Správne vyvŕtaný otvor v obložení by mal byť sústredný s otvorom v plechu karosérie pod obložením. Dbajte na to, aby nedošlo k poškodeniu obloženia batožinového priestoru.

Pokiaľ dôjde k poškodeniu ochrannej vrstvy plechu karosérie, ošetrte miesto proti korózii vhodnou základnou farbou, napr. Permacron 3255.

- › Nanitovanie nitovacej matice (F) do otvoru v plechu karosérie pod obložením batožinového priestoru vykonajte rovnakým spôsobom ako pri otvoroch pod panelom D-stĺpika.

Do otvorov vyrovnajte a potom nasadte krytku (E).

Rovnakým spôsobom vytvorte upevňovací bod deliacej mreže v obložení batožinového priestoru na pravej strane vozidla.

Obr. 12 – 14

- › Vložte deliacu mrežu (A) do batožinového priestoru vozidla a vyrovnajte ju k pripraveným upevňovacím bodom.



Pozor! Dbajte na to, aby nedošlo k poškodeniu panelu D-stĺpika alebo obloženia batožinového priestoru.

- › Pomocou skrutky s plastovou hlavou (B) mrežu upevnite v oblasti panelu D-stĺpika.
- › Pomocou skrutky s plastovou hlavou (B) mrežu upevnite v oblasti obloženia batožinového priestoru.
- › Skrutky rukou dotiahnite na doraz.

Skontrolujte vizuálne správne uchytenie deliacej mreže. Vložte do vozidla kryt batožinového priestoru. Operadlá zadných sedadiel vráťte späť do štandardnej polohy (obr. 15).

Pri odovzdávaní vozidla oboznámte zákazníka s nasledujúcimi pokynmi

Odporúčame používať mrežu bez krytu batožinového priestoru.

SK

Разделительная решетка

Принадлежности должны устанавливаться в ходе квалифицированного монтажа, выполняемого специалистом. Фирма ŠKODA AUTO рекомендует привлекать к выполнению монтажа партнера по договору.

Список деталей, входящих в комплект разделительной решетки (рис. 1)

Деталь	Количество	Позиция
Разделительная решетка	1	A
Винт М8	4	B
Заглушка (вставляется в обшивку задней стойки D)	2	C
Вставка	2	D
Заглушка (вставляется в обшивку багажного отделения)	2	E
Заклепочная гайка М8 (шестигранная)	2	F
Заклепочная гайка М8	2	G
Шаблон (слева — для разметки отверстия в обшивке багажного отделения)	1	H
Шаблон (справа — для разметки отверстия в обшивке багажного отделения)	1	J
Руководство по монтажу	1	

Примечание

Если заклепочные гайки пропадут, их можно дополнительно заказать из ассортимента Каталога оригинальных деталей ŠKODA под номером 3Т9 071 754.

Список специальных инструментов

Кольцевое сверло (диаметр 25 мм) для просверливания отверстий в обшивке задней стойки D и обшивке багажного отделения (диаметр 31 мм).

Заклепочный инструмент для установки заклепочных гаек (F, G) (в отверстия под обшивкой задней стойки D и в отверстия под обшивкой багажного отделения)

- МТХ 9-193/С (или МТХ 9-193/А с фасонной частью-редуктором МТХ 9-295) — **закажите инструмент из ассортимента фирмы ŠKODA AUTO,**

- гаечный ключ с шириной зева 21, торцовый ключ № 10.

Инструмент для ввинчивания вставок (D)

- винт М8 х 50, гайка М8 с шайбой, гаечный ключ с шириной зева 13.

Булавка, отсасывающее устройство.

Важные указания по монтажу

Выньте крышку багажного отделения из автомобиля и откиньте вперед спинки заднего сиденья.

Установите разделительную решетку в соответствии с рисунками в руководстве (места крепления указаны стрелками на рис. 2).

Все указания по установке решетки в одинаковой степени применимы для обеих сторон автомобиля.



Внимание! С помощью отсасывающего устройства соберите стружку, образовавшуюся во время сверления отверстий, в ходе монтажа следите за чистотой в автомобиле.

Процесс монтажа

Подготовка точек для крепления разделительной решетки в обшивке задней стойки D.

Рис. 3-8

- › Демонтируйте обшивку задней стойки D в соответствии с указаниями в руководстве по выполнению ремонта.
- › В отмеченном месте (отметка) на обшивке задней стойки D (см. стрелку) сделайте отверстие диаметром 25 мм, используя для этого кольцевое сверло.



Указание. При сверлении отверстия держите дрель перпендикулярно обшивке задней стойки D.

- › С помощью подходящего инструмента осторожно очистите обшивку с наружной ее стороны от образовавшихся заусенцев.

Установите заклепочную гайку (G) в отверстие под обшивкой задней стойки D с помощью заклепочного инструмента МТХ 9-193/С следующим образом:

- › установите заклепочную гайку (G) в заклепочный инструмент,
- › установите заклепочный инструмент с гайкой в отверстие под обшивкой задней стойки D,
- › постепенно затягивая гайку инструмента, вклепайте заклепочную гайку,
- › затяните гайку инструмента до упора, иначе заклепочная гайка не будет надлежащим образом зафиксирована,
- › ослабьте гайку и вывинтите инструмент.

- › **Установите обшивку задней стойки D на место в соответствии с указаниями в руководстве по выполнению ремонта.**

Ввинтите вставку (D) с помощью винта М8 х 50 и гайки М8 следующим образом:

- › подложив плоскую шайбу, навинтите вставку на винт М8 до гайки,
- › затяните гайку до ее соприкосновения со вставкой,
- › вставьте инструмент со вставкой в отверстие вклепанной гайки и ввинтите вставку,
- › ослабьте гайку и вывинтите винт.

Установите заглушку (С) на выступающий штифт вставки и надавите на нее.



Указание. Выровняйте заглушку таким образом, чтобы вся ее поверхность прилегла к обшивке задней стойки D.

Аналогичным образом подготовьте точку крепления для разделительной решетки в обшивке задней стойки D с другой стороны автомобиля.

Подготовка точек крепления разделительной решетки в обшивке багажного отделения.

Рис. 9-11

- › Аккуратно приложите шаблон (Н) для разметки отверстия в обшивке багажного отделения слева согласно описанию на шаблоне.



Указание. Обратите внимание на различия шаблонов (для разметки отверстий слева и справа).

- › Отметьте булавкой место для будущего отверстия.



Указание. При разметке отверстия держите булавку перпендикулярно обшивке багажного отделения, так же следует держать дрель при просверливании отверстия.

- › Отогните шаблон и с помощью подходящего фломастера поставьте хорошо видимую точку в отмеченном булавкой месте на обшивке багажного отделения, затем отложите шаблон.
- › Для сверления отверстия диаметром более 31 мм используйте кольцевое сверло.
- › Проверьте положение отверстий на противоположных сторонах относительно друг друга. При необходимости увеличьте отверстие с помощью подходящего инструмента (ножа) таким образом, чтобы оно находилось концентрически относительно отверстия в стальном листе.



Внимание! Просверлите отверстие только в обшивке багажного отделения. Правильно просверленное отверстие в обшивке должно находиться концентрически относительно отверстия в стальном листе кузова автомобиля под обшивкой. Не допускайте повреждения обшивки багажного отделения.

В случае повреждения защитного слоя стального листа кузова автомобиля необходимо нанести на соответствующее место подходящую грунтовку, например Permacron 3255, чтобы защитить это место от коррозии.

- › Вклепывание заклепочной гайки (F) в отверстие в стальном листе кузова автомобиля под обшивкой багажного отделения производится аналогичным образом, как и в случае с отверстиями под обшивкой задней стойки D.

Вставьте заглушку (E) в отверстия и затем вдавите.

Аналогичным образом подготовьте место для крепления разделительной решетки в обшивке багажного отделения с правой стороны автомобиля.

Рис. 12-14

- › Установите разделительную решетку (A) в багажное отделение автомобиля и закрепите в подготовленных для ее монтажа местах крепления.



Внимание! Не допускайте повреждения обшивки задней стойки D и обшивки багажного отделения.

- › Закрепите решетку с помощью винта с пластиковой головкой (B) в области обшивки задней стойки D.
- › Закрепите решетку с помощью винта с пластиковой головкой (B) в области обшивки багажного отделения.
- › Затяните винты от руки до упора.

Осмотрите разделительную решетку, чтобы убедиться в правильности ее закрепления. Установите крышку багажного отделения на место в автомобиль. Верните в исходное положение спинки заднего сиденья (рис. 15).

При передаче автомобиля клиенту необходимо ознакомить его со следующими указаниями

Рекомендуем использовать решетку без крышки багажного отделения.

Elválasztórács

A tartozék alkatrészeket szakszerű módon kell beszerezni. A ŠKODA AUTO azt ajánlja, hogy az alkatrész felszerelését egy szerződéses partnerük végezze el.

Az elválasztórács-készlet darabjegyzéke (1. ábra)

Alkatrész	Darabszám	Jelölés
Elválasztórács	1	A
Csavar M8	4	B
Takaróelem (a D-oszlop burkolatába)	2	C
Közdarab	2	D
Takaróelem (a csomagtér burkolatába)	2	E
Szegecsanya, M8 (hatlap)	2	F
Szegecsanya, M8	2	G
Sablon (bal - a furatok kijelöléséhez a csomagtér burkolatában)	1	J
Sablon (jobb - a furatok kijelöléséhez a csomagtér burkolatában)	1	J
Szerelési útmutató	1	

Megjegyzés

Ha a szegecsanyák valamikor elvesznének, akkor azokat a ŠKODA eredeti tartozékok katalógusából lehet megrendelni, alkatrészszáma: 3T9 071 754.

Célszerszámok jegyzéke

Körfűrő (átmérő: 25 mm) a furatok elkészítéséhez a D-oszlop burkolatában és a csomagtér burkolatában (átmérő: 31 mm).

Szegecshúzó a szegecsanyák (F, G) beszegecseléséhez (a furatokba a D-oszlop burkolatai alatt és a furatokba a csomagtér burkolatai alatt)

- MTX 9-193/C (adott esetben MTX 9-193/A szerszám MTX 9-295 szűkítővel) -
a szerszámot a ŠKODA AUTO cég kínálatából kell megrendelni,

- 21-es villáskulcs, 10-es imbuszkulcs.

Szerszám a közdarabok (D) becsavarásához

- M8 x 50 csavar, M8 anya alátéttel, 13-as villáskulcs.

Gombostű, elszívó berendezés.

Fontos szerelési utasítások

Vegye ki a csomagtérfedelelet és hajtsa előre a hátsó üléstámlákat.

Szerelje be az elválasztórácsot az útmutatónak megfelelően (a rögzítési pontok elhelyezése szolgáló helyeket lásd 2. ábra -nyílak-).

Az elválasztórácsok beépítésére vonatkozó összes utasítást ugyanúgy kell végrehajtani a jármű mindkét oldalán.



Figyelem. A fúrási munkák során keletkező forgácsokat el kell szívni, és a beszerelés során ügyelni kell a jármű tisztaságára.

A szerelés menete

Az elválasztórács rögzítésére szolgáló rögzítési pontok kialakítása a D-oszlop burkolatában.

3-8. ábra

- › Szerelje le a D-oszlop burkolatát a javítási segédletnek megfelelően.
- › A D-oszlop burkolatán a megjelölt helyen (jelölés) -lásd a nyilat- fúrjon egy 25 mm átmérőjű furatot, ehhez használjon körfúrót.



Megjegyzés. A furat kifúrásakor a fúrógépet tartsa merőlegesen a D-oszlop burkolatára.

- › Távolítsa el a keletkezett sorját megfelelő szerszámmal a furatról.

Szegecselje be a szegecsanyát (G) a D-oszlopburkolat alatti furatba az MTX 9-193/C szegecs húzóval az alábbiak szerint:

- › csavarja rá a szegecsanyát (G) a szegecs húzóra,
- › helyezze a szegecs húzót a szegecsanyával a D-oszlopburkolat alatti furatba,
- › szegecselje be a szegecsanyát a szerszám fokozatos meghúzásával,
- › húzza meg az anyát a szerszámon ütközésig, különben a szegecsanya laza marad,
- › lazítsa meg az anyát, és csavarja ki a szerszámot.

- › Szerelje vissza a D-oszlop burkolatát a javítási segédletnek megfelelően.

Rögzítse a közdarabot (D) az M8 x 50 csavar és az M8 anya segítségével a következők szerint:

- › csavarja a közdarabot az M8 csavarra úgy, hogy a peremes oldala az anya felé nézzen,
- › húzza rá az anyát a közdarabra,
- › helyezze be a közdarabot a szerszámmal a beszegecselt anya furatába, és csavarja be a közdarabot,
- › lazítsa meg az anyát, és csavarja ki a csavart.

Helyezze rá a közdarab kiálló szárára a takaróelemet (C), majd nyomja be.



Megjegyzés. Igazítsa el a takaróelemet úgy, hogy annak teljes felülete felfeküdjön a D-oszlop burkolatára.

A fent ismertetettekkel azonosan készítse el az elválasztórács rögzítési pontját a D-oszlop burkolatában a jármű másik oldalán is.

Az elválasztórács rögzítésére szolgáló rögzítési pontok kialakítása a csomagtér burkolatában.

9-11. ábra

- › Helyezze el **gondosan** a bal csomagtérburkolat furatának helyét jelölő sablont (H) a sablonon található leírásnak megfelelően.



Megjegyzés. Ügyeljen a sablonok (bal és jobb oldal) megkülönböztetésére.

- › Az elkészítendő furat helyét jelölje meg gombostűvel.



Megjegyzés. A jelölőtűt a furat kijelölésekor, valamint a fúrógépet a furat elkészítésekor a csomagtér burkolatára merőlegesen kell tartani.

- › Hajtsa le a sablont, emelje ki arra alkalmas filctollal a csomagtér burkolatán megjelölt pontot, majd vegye el a sablont.
- › A furat elkészítéséhez 31 mm átmérőjű körfúrót kell használni.
- › Ellenőrizze mindkét furat egymással szembeni elhelyezkedését. Adott esetben igazítsa ki a furatot egy megfelelő szerszámmal (kés) úgy, hogy az a lemezben található furattal fedésben legyen.



Figyelem. Csak a csomagtér burkolatát fúrja át. A burkolatban helyesen elkészített furat középpontja azonos a burkolat alatt, a karosszérialemezben található furat középpontjával. Ügyeljen arra, hogy ne sérüljön meg a csomagtér burkolata.

Ha a karosszérialemez védőrétege véletlenül megsérül, akkor megfelelő alapozóval (pl. Permacron 3255) pótolni kell a korrózió elleni védelmet a lemezen.

- › A szegecsanyát (F) ugyanúgy kell beszegecselni a csomagtér-burkolat alatti karosszérialemez furatába, mint a D-oszlop burkolata alatt található furatoknál.

Helyezze be a takaróelemet (E) a furatokba, és utána nyomja be.

Az elválasztórács rögzítési pontját a csomagtér burkolatában a jármű jobb oldalán ugyanígy kell elkészíteni.

12-14. ábra

- › Helyezze be az elválasztórácsot (A) a jármű csomagterébe és állítsa be az előkészített rögzítési pontokhoz.



Figyelem. Ügyeljen arra, hogy ne sérüljön meg a D-oszlop burkolata vagy a csomagtér burkolata.

- › Rögzítse a rácsot a műanyag fejú csavarokkal (B) a D-oszlop burkolatánál.
- › Rögzítse a rácsot a műanyag fejú csavarokkal (B) a csomagtér burkolatánál.
- › Húzza meg kézzel ütközésig a csavarokat.

Szemrevételezéssel ellenőrizze, hogy az elválasztórács megfelelően van-e rögzítve. Helyezze be a csomagtérfedelelet a járműbe. Hajtsa vissza a hátsó üléstámlákat (15. ábra).

A jármű átadásakor az ügyféllel ismertetni kell a következő utasításokat

Azt ajánljuk, hogy a ráccsal együtt ne használja a csomagtérfedelelet.

Grilaj separator

Accesoriile sunt prevăzute pentru o montare profesională. ŠKODA AUTO recomandă executarea montării de către partenerii contractuali.

Lista de piese a setului de grilaje separatoare (fig. 1)

Piesă	Număr de bucăți	Poziție
Grilaj separator	1	A
Șurub M8	4	B
Mască (în capitonajul stâlpului D)	2	C
Piesă intermediară	2	D
Mască (în capitonajul portbagajului)	2	E
Piuliță de nituire M8 (hexagonală)	2	F
Piuliță de nituire M8	2	G
Șablon (stânga - pentru marcarea găurii din capitonajul portbagajului)	1	H
Șablon (dreapta - pentru marcarea găurii din capitonajul portbagajului)	1	J
Instrucțiuni de montare	1	

Notă

În cazul pierderii piulițelor de nituire, acestea pot fi comandate din catalogul ŠKODA cu accesorii originale, cu numărul de piesă 3T9 071 754.

Lista sculelor speciale

Burghiu cu coadă (cu diametrul de 25 mm) pentru realizarea găurilor în capitonajul stâlpului D, precum și în capitonajul portbagajului (cu diametrul de 31 mm).

Sculă de nituire pentru nituirea piulițelor de nituire (F, G) (în găurile de sub capitonajul stâlpului D și în găurile de sub capitonajul portbagajului)

- MTX 9-193/C (dacă este cazul, MTX 9-193/A cu piesă de reducere MTX 9-295) - **comandați scula din sortimentul companiei ŠKODA AUTO,**

- Cheie fixă de 21, cheie cu locaș hexagonal nr. 10.

Scula pentru înșurubarea pieselor intermediare (D)

- șurubul M8 x 50, piulița M8 mit cu șaibă, cheia fixă de 13.

Ac cu gămălie, dispozitiv de aspirare.

Observații importante privind montarea

Scoateți capacul portbagajului din autovehicul și rabatați spătarul scaunului din spate.

Montați grilajul separator conform figurilor din manual (locuri pentru poziționarea punctelor de fixare, consultați săgețile - fig. 2).

Urmați în același mod toate instrucțiunile pentru montarea grilajului, pe ambele părți ale autovehiculului.

RO



Atenție. În cadrul lucrărilor de găurire și pe parcursul montajului, aspirați așchiile formate, pentru a asigura curățenia în interiorul autovehiculului.

Procesul de montare

Executarea punctelor de fixare pentru fixarea grilajului separator în capitonajul stâlpului D.

Fig. 3 - 8

- › Demontați capitonajul stâlpului D conform ghidului de reparații.
- › Pe locul marcat (marcaj) de pe capitonajul stâlpului D -săgeată- efectuați o gaură cu diametrul de 25 mm cu ajutorul burghiului cu coadă.



Observație. Mențineți bormașina pentru efectuarea găurii perpendicular pe capitonajul stâlpului D.

- › Scoateți din gaură, cu o sculă adecvată, bavura rezultată.

Nituiți piulița de nituire (G) în gaura de sub capitonajul stâlpului D cu ajutorul sculei de nituire MTX 9-193/C după cum urmează:

- › înșurubați piulița de nituire (G) în scula de nituire,
- › introduceți scula de nituire cu piulița de nituire în gaura de sub capitonajul stâlpului D,
- › prin strângerea fermă a piuliței de pe sculă, fixați piulița de nituire,
- › strângeți ferm piulița de pe sculă până la opritor, în caz contrar, piulița de nituire rămâne desfăcută,
- › desfaceți piulița și scoateți scula.

- › **Montați la loc capitonajul stâlpului D conform ghidului de reparații.**

Înșurubați piesa intermediară (D) cu ajutorul șurubului M8 x 50 și al piuliței M8 după cum urmează:

- › înșurubați piesa intermediară prin intermediul discului plat spre piulița de pe șurubul M8,
- › strângeți ferm piulița până la piesa intermediară,
- › introduceți scula cu piesa intermediară în gaura din piulița nituită și înșurubați piesa intermediară,
- › desfaceți piulița și desfiletați șurubul.

Așezați masca (C) pe tija proeminentă a piesei intermediare și apoi presați-o.



Observație. Aliniați masca astfel încât aceasta să acopere întreaga suprafață a capitonajului stâlpului D.

În același mod, stabiliți punctul de fixare pentru grilajul separator în capitonajul stâlpului D, pe partea opusă a autovehiculului.

Executarea punctelor de fixare pentru fixarea grilajului separator în capitonajul portbagajului.

Fig. 9 - 11

- › **Poziționați cu grijă șablonul (H) pentru marcarea găurii din capitonajul din partea stângă a portbagajului conform descrierii de pe șablon.**



Observație. Aveți grijă la diferențierea dintre șabloane (stânga + dreapta).

- › Marcați cu acul cu gămălie locul pentru următoarea gaură.



Observație. Acul cu gămălie pentru marcarea găurii, precum și bormașina cu care se realizează gaura, trebuie să fie menținute în poziție perpendiculară pe capitonajul portbagajului.

- › Îndoți șablonul, evidențiați cu un marker locul corespunzător de pe capitonajul portbagajului și scoateți șablonul.
- › Pentru realizarea găurii cu un diametru de 31 mm utilizați burghiul cu coadă.
- › Verificați poziția interdependentă a ambelor găuri. Dacă este cazul, adaptați gaura cu ajutorul unei scule adecvate (cu ajutorul unui cuțit adecvat) astfel încât aceasta să fie coaxială cu gaura tablei.



Atenție. Găuriți numai în capitonajul portbagajului. O gaură realizată corect în capitonaj ar trebui să fie coaxială cu cea din tabla de caroserie de sub capitonaj. Aveți grijă să nu deteriorați capitonajul portbagajului. În cazul deteriorării stratului de protecție a tablei de caroserie, respectivul loc trebuie protejat împotriva coroziunii printr-un grund adecvat, de exemplu, Permacron 3255.

- › Nituirea piuliței de nituire (F) în gaura din tabla de caroserie de sub capitonajul portbagajului se realizează în mod similar găurilor de sub capitonajul stâlpului D.

Introduceți masca (E) în găuri, iar apoi presați-o.

Punctul de fixare pentru grilajul separator din capitonajul portbagajului se realizează în același mod pe partea dreaptă a autovehiculului.

Fig. 12 - 14

- › Montați grilajul separator (A) în portbagajul autovehiculului și poziționați-l pe punctele de fixare pregătite.



Atenție. Aveți grijă să nu deteriorați capitonajul stâlpului D sau capitonajul portbagajului.

- › Fixați grilajul cu ajutorul șurubului cu cap din plastic (B) în zona capitonajului stâlpului D.
- › Fixați grilajul cu ajutorul șurubului cu cap din plastic (B) în zona capitonajului portbagajului.
- › **Strângeți ferm și manual șuruburile, până la opritor.**

Efectuați un control vizual al fixării corecte a grilajului separator. Montați capacul portbagajului în autovehicul. Rabatați spre înapoi spătarele scaunelor din spate (fig. 15).

La predarea autovehiculului, aduceți la cunoștința clientului următoarele observații

Este recomandat ca grilajul să fie utilizat fără capacul portbagajului.









- EN** - The information on the technical data, design, equipment, materials, guarantees and outside appearance refer to the period when the mounting instructions are sent to print. The manufacturer reserves the right to changes (including the change in technical parameters with reference to the individual model measures).
- CZ** - Informace o technických údajích, konstrukci, vybavení, materiálech, zárukách a vnějším vzhledu se vztahují na období zadávání montážního návodu do tisku. Výrobce si vyhrazuje právo změny (včetně změny technických parametrů se změnami jednotlivých modelových opatření).
- DE** - Informationen über technische Angaben, Konstruktion, Ausrüstung, Werkstoffe, Garantien und äußerliches Aussehen beziehen sich auf den Zeitraum, in dem die Montageanleitung in Druck gegeben wurde. Der Hersteller behält sich das Änderungsrecht vor (samt Änderungen der technischen Parameter mit Änderungen einzelner Modellmaßnahmen).
- ES** - Las informaciones sobre los datos técnicos, la construcción, el equipo, los materiales, la garantía y el aspecto son válidas para el período en que la instrucción de montaje es mandada a imprimir. El fabricante se reserva el derecho de cambiar (incluyendo el cambio de los parámetros técnicos con los cambios de las distintas medidas modelo).
- FR** - Les informations sur les données techniques, de construction, d'équipement, de matériaux, de garanties et sur l'aspect concernent la période de mise sous presse des instructions de montage. Le fabricant se réserve le droit de modification (incluant les modifications des paramètres techniques avec des modifications particulières des mesures de modelage).
- IT** - Informazioni dei dati tecnici, costruzione, corredo, materiali, garanzie e l'aspetto esterno riguardano il periodo, quando l'istruzione per il montaggio sono stati dati alle stampe. Il produttore si riserva il diritto di eseguire le modifiche (compreso la modifica dei parametri tecnici riguardanti la modifiche dei modelli).
- SV** - Upplysningarna om tekniska data, konstruktion, utrustning, materialier, garantier, och om yttre utseendet, gäller tidrymden då montageanledningen givits i uppdrag för tryckning. Producenten förbehåller sig rätten till förändringar (inkl. modifikation av tekniska parametrar sammen med ändringar av enskilda modellåtgärder).
- NL** - Informaties over de technische gegevens, constructie, uitrusting, materialen, garanties en het uiterlijk hebben betrekking op de periode wanneer de montageaanwijzing in druk wordt gegeven. De fabrikant behoudt zich het recht van de wijziging voor (inclusief wijziging van de technische parameters met de wijziging van de afzonderlijke modelvoorzieningen).
- PL** - Informacje o danych technicznych, konstrukcji, wyposażeniu, materiałach, gwarancjach i wyglądzie zewnętrznym odnoszą się do okresu zlecenia instrukcji montażowej do druku. Producent zastrzega sobie prawo zmiany (włącznie ze zmianą parametrów technicznych ze zmianami poszczególnych modelowych posunięć).
- SK** - Informácie o technických údajoch, konštrukcii, vybavení, materiáloch, zárukách a vonkajšom vzhľade sa vzťahujú na obdobie zadávania montážneho návodu do tlače. Výrobca si vyhradzuje právo zmeny (vrátane zmeny technických parametrov so zmenami jednotlivých modelových opatrení).
- RU** - Информация о технических данных, конструкции, оснащении, материалах, гарантии и внешнего вида соответствует периоду передачи заказа инструкции по монтажу в печать. Производитель оставляет за собой право внесения изменений (в том числе изменений технических параметров с изменениями отдельных модельных мер).
- HU** - A műszaki adatokra, a konstrukcióra, a felhasználható anyagokra, a garanciára és a termék kivételére vonatkozó adatok a jelen anyag nyomdába kerülésének idején érvényben lévő állapotot tükrözik. A gyártó fenntartja magának a változtatások jogát (azokat a műszaki változtatásokat is beleértve, amelyek a modellmódosítások miatt következnek be).
- RO** - Informațiile privind datele tehnice, construcția, dotarea, materialele, garanțiile și aspectul exterior se referă la momentul prezentării instrucțiunilor de montaj pentru tipărire. Fabrică își rezervă dreptul de a face schimbări (inclusiv schimbarea parametrilor tehnici cu schimbările măsurilor pentru diferitele modele).

Nr. 658 017 221A/ 05.2019